



**AMGO FENÊTRES ET PORTES**

9/11 rue du Rondeau B.P 185  
36004 Châteauroux Cedex  
info@amgo.fr

**0 820 22 31 02** Service 0,12€ / min  
+ prix appel

[www.amgo.fr](http://www.amgo.fr)



**Téléchargez notre application mobile sur votre smartphone  
et testez notre configurateur de portes sur notre site internet**

Cachet revendeur

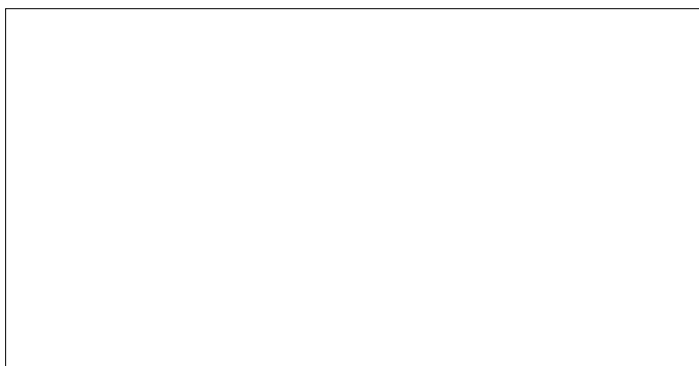

Réalisation : 18138 • infra.fr Documents et photos non contractuels - AMGO se réserve le droit de modifier ou de changer la spécification des produits sans préavis. Les données techniques et photos indiquées ne sauraient engager la responsabilité de la société AMGO du fait de l'évolution de ses produits. Crédits photos : Somfy - lo Homecontrol - Google Home - Amazon Alexa - Apple Inc - Shutterstock - Adobe Stock - RCS CHATEAURoux BP 404 180 993 - Décembre 2019

COLLECTION DE PORTES D'ENTRÉE SUR-MESURE 2020 ALUMINIUM - PVC

AMGO



**COLLECTION DE PORTES  
D'ENTRÉE SUR-MESURE**

ALUMINIUM - PVC

Fabrication française

[www.amgo.fr](http://www.amgo.fr)

Entrez dans un monde  
de création





# Édito



“ Nos maîtres-mots :  
design, performance  
et sécurité. ”

## Entrez dans notre monde de création !

Une porte d'entrée est le reflet de votre **personnalité** et revêt un **caractère unique**, comme le vôtre !  
Véritable **objet de décoration**, elle est la première impression laissée par votre maison.

Une porte se doit d'être **belle, fonctionnelle** et marque la **signature d'accueil** de vos invités.

Une fois qu'elle vous a séduit, elle vous **protège** par sa **résistance** et vous apporte la **sécurité** et la **sérénité** attendues grâce à ses points de fermetures. Enfin, grâce à ses **performances d'isolation thermique**, la porte vous permet de réaliser des **économies d'énergie**, pour votre **confort**.

Nous vous invitons à découvrir la **diversité** de nos modèles tout au long de ce catalogue, à travers nos lignes : Prestige, Élégance, Classique ou encore Technique. Nos portes offrent des **configurations multiples** et répondent à tous les besoins : choix du style, de la couleur, du décor, de l'insert ou encore du vitrage, elles sont **entièrement personnalisables** !

Choisissez celle qui vous ressemble ! Nous serons à votre écoute !

Bienvenue chez vous !

**Bernard Dubois**

Animateur National des Ventes AMGO

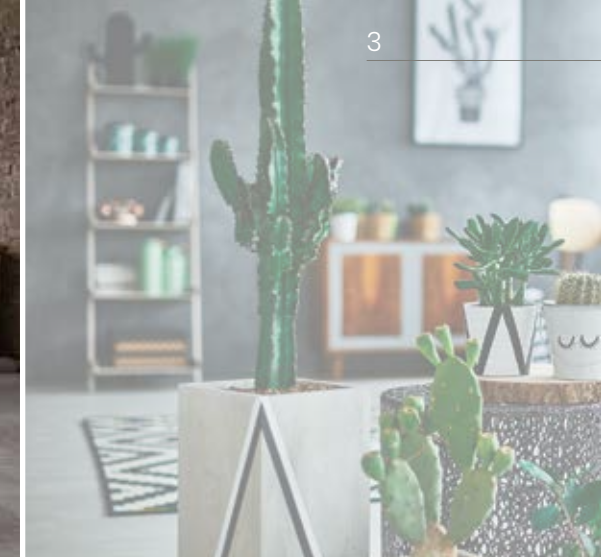

## Libérez votre **créativité**

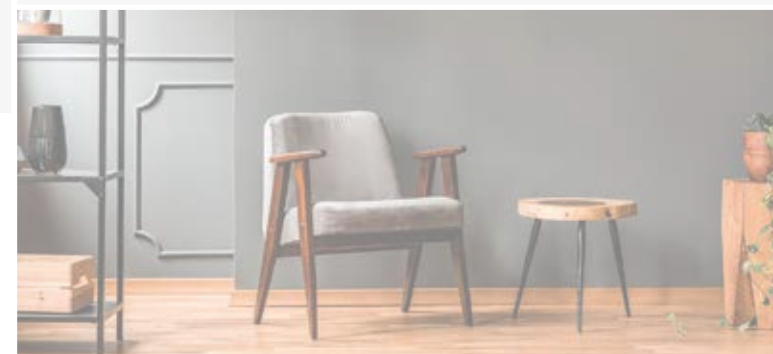



# Notre Savoir-faire

Nos collaborateurs déploient une maîtrise unique dans la fabrication de portes performantes et esthétiques. Elles sont le fruit d'une longue expérience de plus de 70 ans, et d'un savoir-faire exceptionnel dans le sur-mesure.



## L'exigence d'une porte de **qualité**

La **recherche de la qualité** est dans notre ADN. C'est une **exigence** permanente, pour dépasser les impératifs réglementaires, vous proposer toujours **l'excellence** et construire avec vous **une relation de confiance**.



## Sur-mesure matériaux & design

**Le conseil à votre porte**  
Pour bien choisir les **matériaux** et le **design** de votre porte d'entrée, trouvez le modèle qui **valorisera votre habitation** tout en répondant à vos contraintes.

**Une réponse pour toutes vos envies**  
Styles, dimensions, fermetures, couleurs et laquage de haute qualité : nous mettons notre **créativité** au service de toutes vos **envies de personnalisation**.



## Le **service** de A à Z

Nous vous proposons un **éventail complet** de services pour **donner vie à votre projet** en toute sérénité.

Nos **500 collaborateurs** vous apportent un **accompagnement global** prenant en compte toutes les dimensions de votre projet : offre de prix, transport, service après-vente, formation...



## Garantie 10 ans

L'utilisation et la fabrication de produits dans les règles de l'art, garantissent une **durée de vie maximale** à nos portes.

L'ensemble de nos produits bénéficie d'une **garantie de 10 ans**.

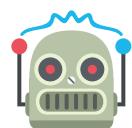

## L'innovation pour votre maison

Grâce à notre service **Recherche et Développement**, nous développons constamment de nouveaux produits pour des portes **à la pointe de l'innovation**.

**Grâce à une parfaite maîtrise de deux matériaux : PVC et Aluminium**, nos collaborateurs sont fiers des performances techniques et esthétiques des portes qu'ils contribuent à fabriquer.

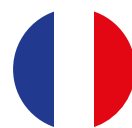

## Fabriqué en France

Nos portes d'entrée sont **fabriquées en France** à Châteauroux (36), La Bresse (88) et La Cavalerie (12). C'est pour vous la garantie de produits de **qualité**, qui contribuent à **l'emploi** dans notre pays et à la **préservation de notre savoir-faire**.



## Engagement environnemental

L'impact de nos produits sur l'environnement est pris en compte dès leur conception. Nous veillons à ce que les matériaux utilisés pour nos produits soient **respectueux de l'environnement**.

Nous avons fait une priorité de la valorisation de nos produits et déchets. L'entreprise s'engage à recycler ou à réutiliser ses déchets de production.



## Labels de nos produits

Pour répondre aux **exigences** du marché français et vous assurer un **produit de qualité**, nos portes sont **labellisées** par différents organismes : CE, COV (émissions de polluants), Ceko (vitrage), Qualimarine et Qualideco (thermolaquage).



# Notre Histoire

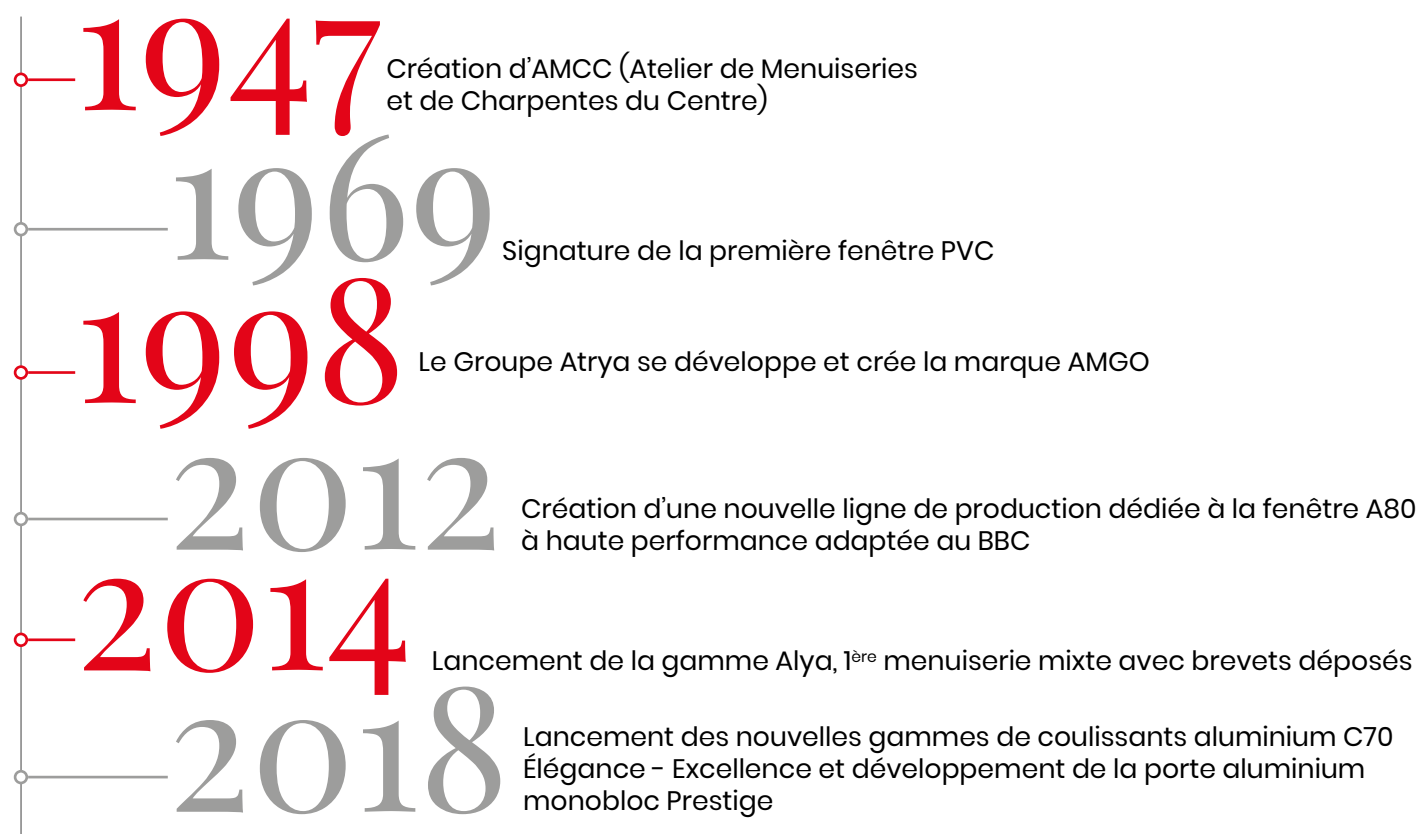

## Qui est AMGO ?

AMGO est l'interlocuteur privilégié des professionnels de la menuiserie négoce.

Partie intégrante du pôle BtoB-Chantier du groupe Atrya depuis 1996, nos sites de production assurent une **expertise** et un **savoir-faire** de plus de 70 ans dans la **menuiserie** pour le **neuf et la rénovation**.

La marque propose des menuiseries et portes PVC, multi-matériaux, aluminium et bois, pour tous **types de logements** : maisons individuelles, habitats collectifs, hôtels, hôpitaux, écoles...

En 2018, Johannes Tryba, dirigeant d'Atrya redessine le périmètre de son groupe en le recentrant sur sa marque éponyme BtoC. Le pôle BtoB-Chantier du groupe, composé de 4 marques de référence dans le métier de la menuiserie, se transforme alors en une holding nommée AT Partner.

Aujourd'hui, avec un effectif de **500 collaborateurs**, **3 usines de production en France**, AT Partner fabrique et commercialise plus de **1500 menuiseries par jour**, pour répondre aux besoins de ses clients.

# Comment choisir votre Porte d'entrée ?



Utilisée au quotidien, la porte d'entrée est le premier élément esthétique visible de votre maison. C'est aussi de sa qualité que dépendent la protection et l'isolation de votre habitat. Voici les critères essentiels à prendre en compte avant de faire votre choix.

## AVANT DE CHOISIR VOTRE PORTE D'ENTRÉE PENSEZ À :

### L'esthétique pour la personnalité

La porte d'entrée reflète la **personnalité** de votre maison ! Choisissez celle qui vous ressemble ! En harmonie avec votre façade ou en total **contraste**, personnalisez son esthétique en jouant sur le **design** (couleurs, décors, inserts et vitrages), les **matériaux** (Aluminium ou PVC), et les **accessoires** (poignée, bâtons de tirage...).

### L'isolation pour votre confort

Améliorez le **confort** de votre habitat et faites des **économies d'énergie** en choisissant une porte aux **performances** avérées en termes d'**isolation thermique et acoustique**. Référez-vous au coefficient Ud. Plus il est bas, plus les **performances énergétiques** de votre habitat seront optimales.

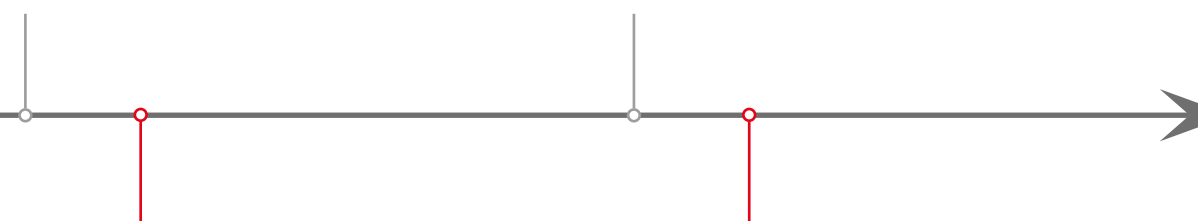

### La sécurité en 6, 7 ou 8 points

Préservez votre **sérénité** avec une porte d'entrée **solide** en optant pour une **serrure multipoints** de fermeture et des accessoires **résistants aux effractions** (paumelles tridimensionnelles, gâche filante, vitrage de sécurité...). Un cambrioleur abandonne sa tentative d'effraction au bout de 3 minutes face à un **système de fermeture performant**.

### La domotique pour le contrôle

Facilitez-vous le quotidien en gérant l'ouverture et la fermeture de votre porte **à distance** ! Équipez-vous des accessoires domotiques **Somfy** compatibles avec les habitations neuves et rénovées ! Téléchargez l'application mobile et **contrôlez votre porte** en toute simplicité !



**LA PORTE D'ENTRÉE ADAPTÉE À VOS BESOINS**



# Le Sommaire



## 10 Ligne Prestige

- 12 Jeunes Créateurs 2020
- 14 Collection 2020
- 16 Évolution
- 17 Évasion
- 18 Épurée
- 18 Intemporelle
- 23 Création
- 23 Actuelle
- 24 Création
- 25 Harmonie
- 26 Caractéristiques esthétiques
- 28 Caractéristiques techniques



## 30 Ligne Éléance

- 32 Glass Créateurs
- 34 Glass Art
- 36 Glass
- 40 Contemporaine
- 44 Tradition
- 52 Caractéristiques esthétiques de l'aluminium
- 54 Caractéristiques esthétiques du PVC
- 56 Caractéristiques esthétiques
- 58 Caractéristiques techniques



## 60 Ligne Classique

- 62 Contemporaine
- 64 Glass
- 66 Tradition
- 68 Caractéristiques esthétiques et techniques
- 70 Comparatif serrures



## 74 Domotique

- 74 Portes Aluminium : Accessoires motorisés et connectés
- 76 Portes Aluminium et PVC : Accessoires motorisés et connectés



## 78 Ligne Technique

- 80 Caractéristiques esthétiques
- 82 Caractéristiques techniques
- 84 Mise en œuvre



## 86 Récapitulatifs

- 86 Ligne Prestige
- 88 Ligne Éléance
- 90 Ligne Classique

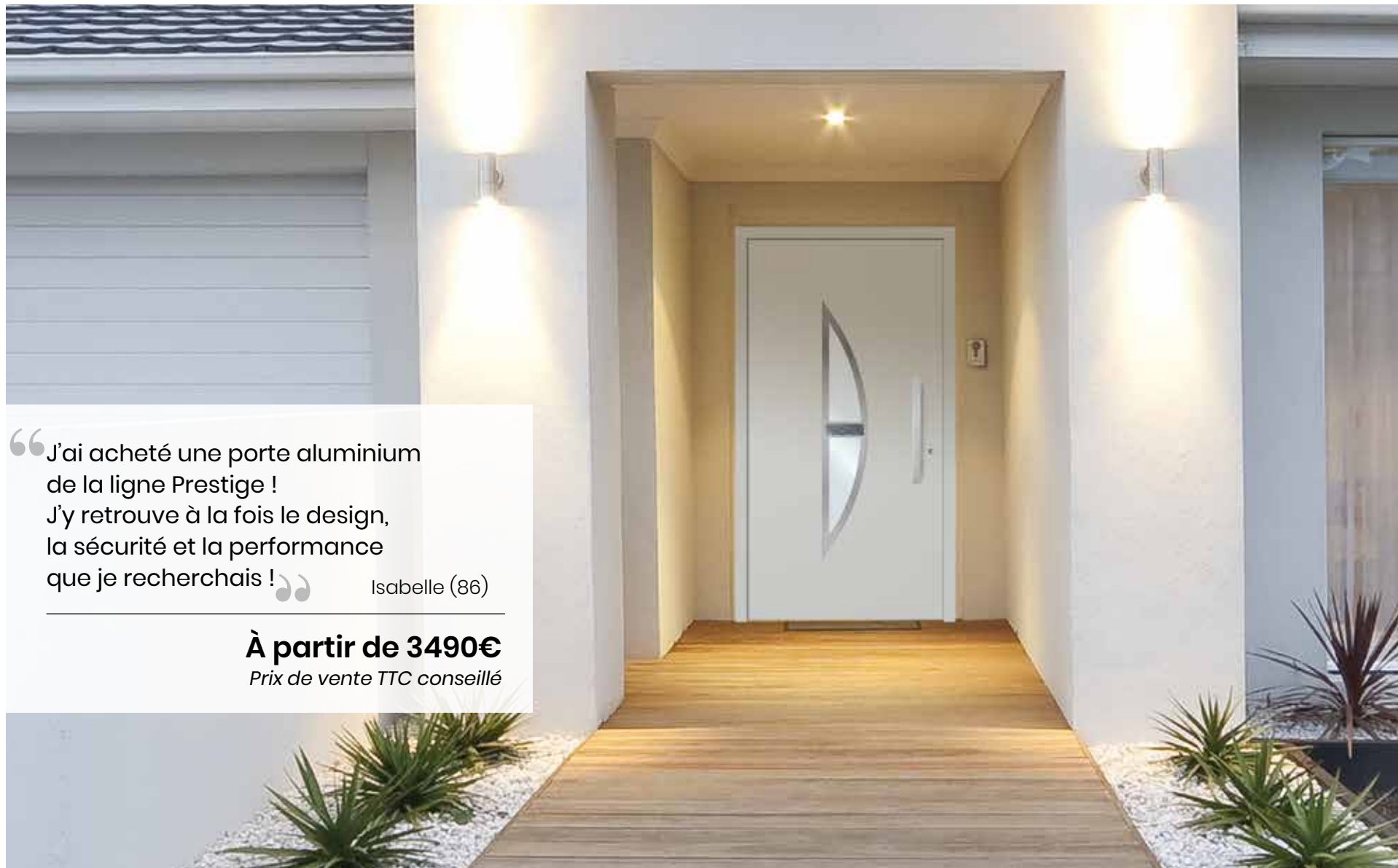

“J’ai acheté une porte aluminium de la ligne Prestige ! J’y retrouve à la fois le design, la sécurité et la performance que je recherchais !” Isabelle (86)

**À partir de 3490€**  
Prix de vente TTC conseillé

ALUMINIUM

# Ligne Prestige



**MARINE**  
À découvrir en page 16



**ÉMERAUDE**  
À découvrir en page 18



**ELIE**  
À découvrir en page 23



**LUCY**  
À découvrir en page 13







Les modèles Jeunes Créateurs 2020 sont disponibles dans la couleur de votre choix, avec un motif transparent ou un motif imprimé tous RAL.

ALUMINIUM

# Ligne Prestige

## Gamme Jeunes Créateurs 2020



**LOUISE\***  
DESIGN B. AMMAR-KHODIA  
M. LIÉBARD  
Motif transparent

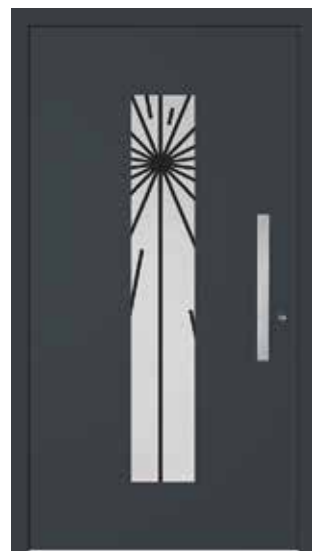

**ALICE**  
DESIGN T. MOISSANT  
Motif transparent



**CHLOÉ**  
DESIGN S. MORDA-COTEL  
Motif imprimé



**LÉA**  
DESIGN T. MOISSANT  
Motif imprimé

### Vitrages



**Vitrage dépoli**  
Motif transparent



**Vitrage dépoli**  
Motif imprimé toutes  
couleurs (RAL)

Ces panneaux peuvent être équipés de décors inox présentés sur la page suivante.



**CÉLIA**  
DESIGN T. ARNOUL  
Motif transparent



**LUCY**  
DESIGN T. MOISSANT  
Motif transparent

# HEAR

Dans notre démarche de création, nous avons souhaité vous proposer de nouvelles portes modernes qui ont du caractère.

Les designs ont été conçus par des étudiants de l'école HEAR (Haute Ecole des Arts du Rhin) basée à Strasbourg et à Mulhouse. L'école propose un éventail important d'équipements techniques permettant aux étudiants de découvrir les pratiques du verre, de la céramique, du métal à travers leurs projets personnels. Nous avons choisi de valoriser le travail de ces jeunes créateurs en reprenant leurs designs sur notre Ligne Prestige.



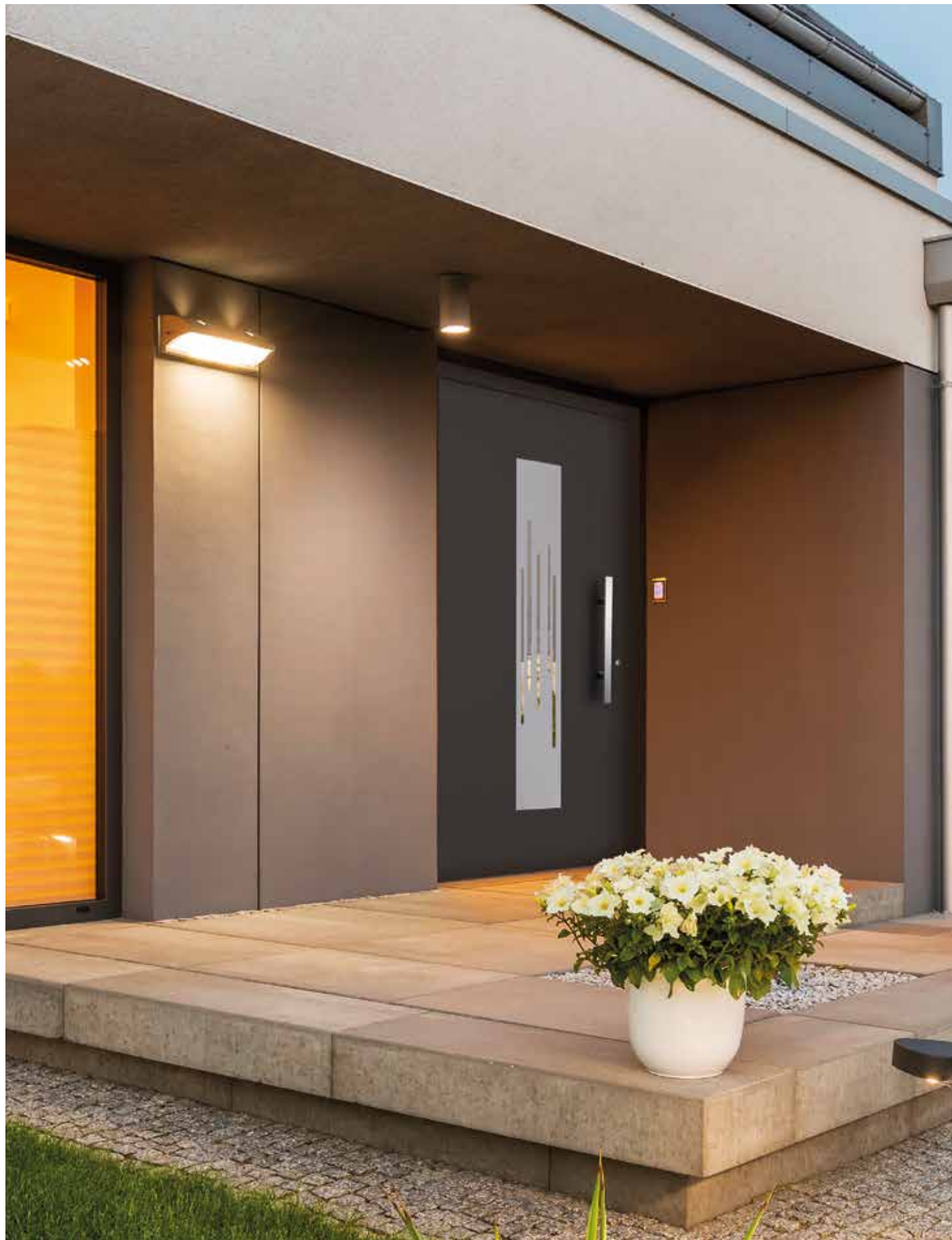

Les portes de la Collection 2020 sont proposées dans la **couleur (RAL) de votre choix** avec un **motif transparent** ou un **motif imprimé tous RAL**. Elles peuvent être équipées de décors en option composés d'aluminium anodisé et d'inox brossé.

ALUMINIUM

# Ligne Prestige

## Gamme Collection 2020



**ÉLISE**  
Motif transparent

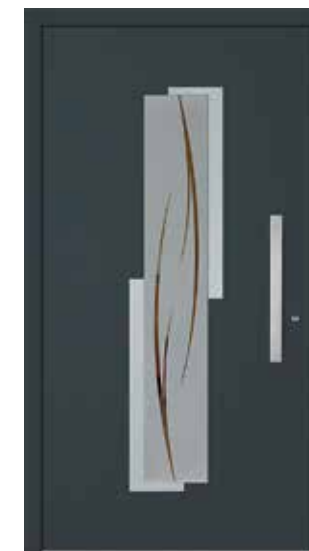

**ELENA**  
Motif transparent  
Décor Rock en option



**LOU**  
Motif transparent



**MILA**  
Motif transparent  
Décor Pop/Rock en option

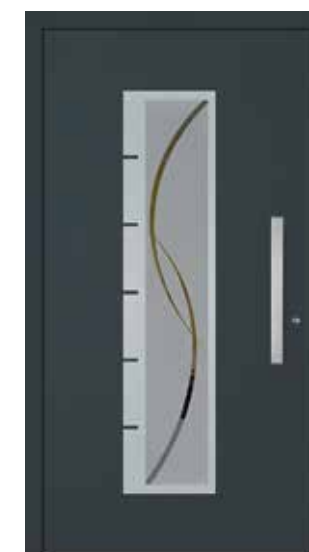

**LOLA**  
Motif transparent  
Décor Jazz en option

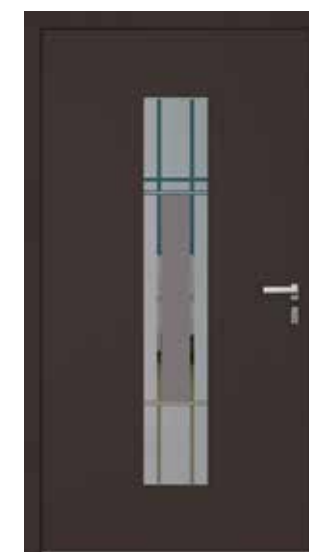

**JULIA**  
Motif transparent  
Partie centrale du vitrage patinée

### Vitrages



**Vitrage dépoli**  
Motif transparent



**Vitrage dépoli**  
Motif imprimé toutes couleurs (RAL)

### Décors (en option)



POP JAZZ



ROCK POP/ROCK





ALUMINIUM

# Ligne Prestige

## Gamme Évolution



ÉGÉE

MIA  
Décor Alunox de série

BRUME  
Décor Alunox de série

MARINE  
Décor Alunox de série

## Gamme Évasion

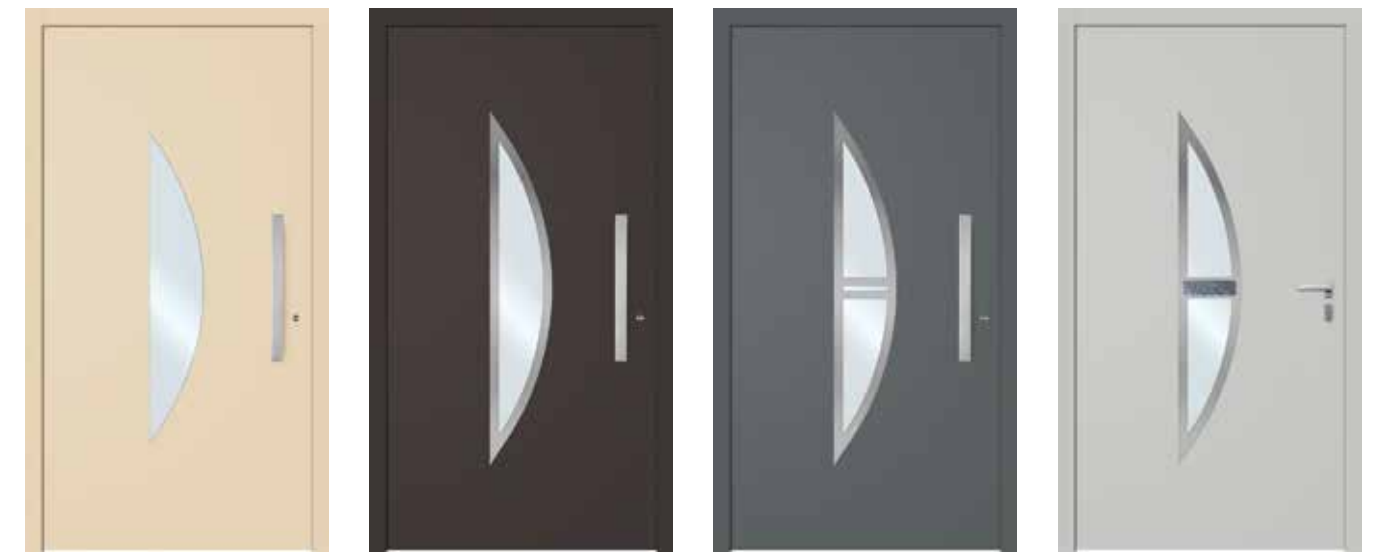

INDIGO

COLZA  
Décor Alunox de série

EDEN  
Décor Alunox de série

ERINE  
Décor Alunox et Insert Pierre Zagreb de série

ALUMINIUM

# Ligne Prestige

## Gamme Épurée



TITANE



ÉPOXY  
Décor Alunox de série



KAOLIN  
Décor Alunox de série



ALCANE  
Décor Alunox de série

## Gamme Intemporelle



AGATE



AURA  
Décor Alunox de série



TOPAZE  
Décor Alunox de série



ÉMERAUDE  
Décor Alunox et Insert Pierre Zagreb de série



GALÈNE  
Décor Alunox de série





ALUMINIUM

# Ligne Prestige

## Exemples de configuration

### Gamme Intemporelle



**AURA**  
Décor Alunox de série



**AURA**  
Décor Aspect Bois en option



**AURA**  
Décor Aspect Carbone en option



**TOPAZE**  
Décor Alunox de série



**TOPAZE**  
Décor Aspect Bois en option



**TOPAZE**  
Décor Aspect Carbone en option

Les modèles de la ligne Prestige sont proposés avec des décors Alunox en standard et des décors Aspect Bois ou Carbone en option.

Selon les modèles, des inserts pierre peuvent aussi être ajoutés à la porte pour encore plus de personnalisation.



Décor Alunox



**GALÈNE**  
Décor Alunox de série

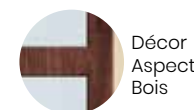

Décor Aspect Bois

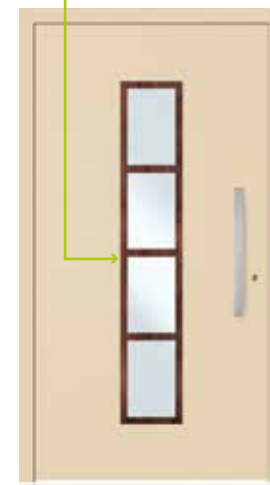

**GALÈNE**  
Décor Aspect Bois en option



Décor Aspect Carbone

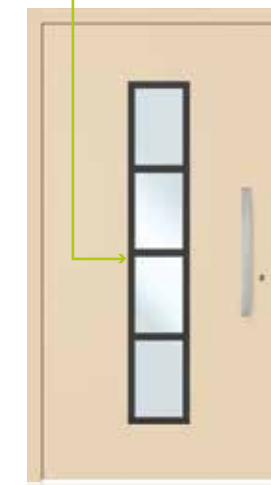

**GALÈNE**  
Décor Aspect Carbone en option

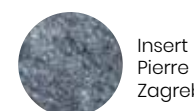

Insert Pierre Zagreb

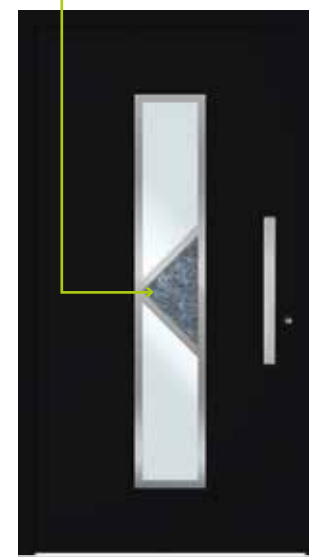

**ÉMERAUDE**  
Décor Alunox et Insert Pierre Zagreb de série



Insert Pierre Canberra



**ÉMERAUDE**  
Décor Alunox et Insert Pierre Canberra en option

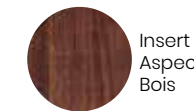

Insert Aspect Bois

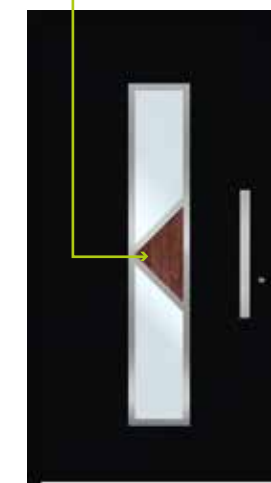

**ÉMERAUDE**  
Décor Alunox et Insert Aspect Bois en option



Insert Aspect Carbone

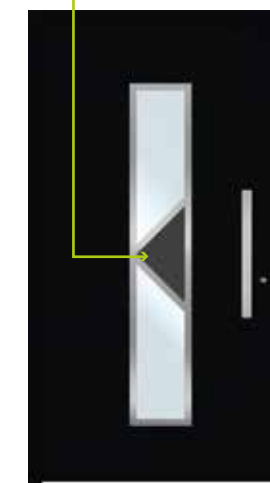

**ÉMERAUDE**  
Décor Alunox et Insert Aspect Carbone en option

Les modèles avec inserts pierre ne sont disponibles qu'avec des décors Alunox. Les modèles Salsa, Senza, Laika, Sonate, Cadence (Gamme Création) et Cantate (Gamme Harmonie) aux décors très fins, ne sont disponibles qu'en décor Alunox.

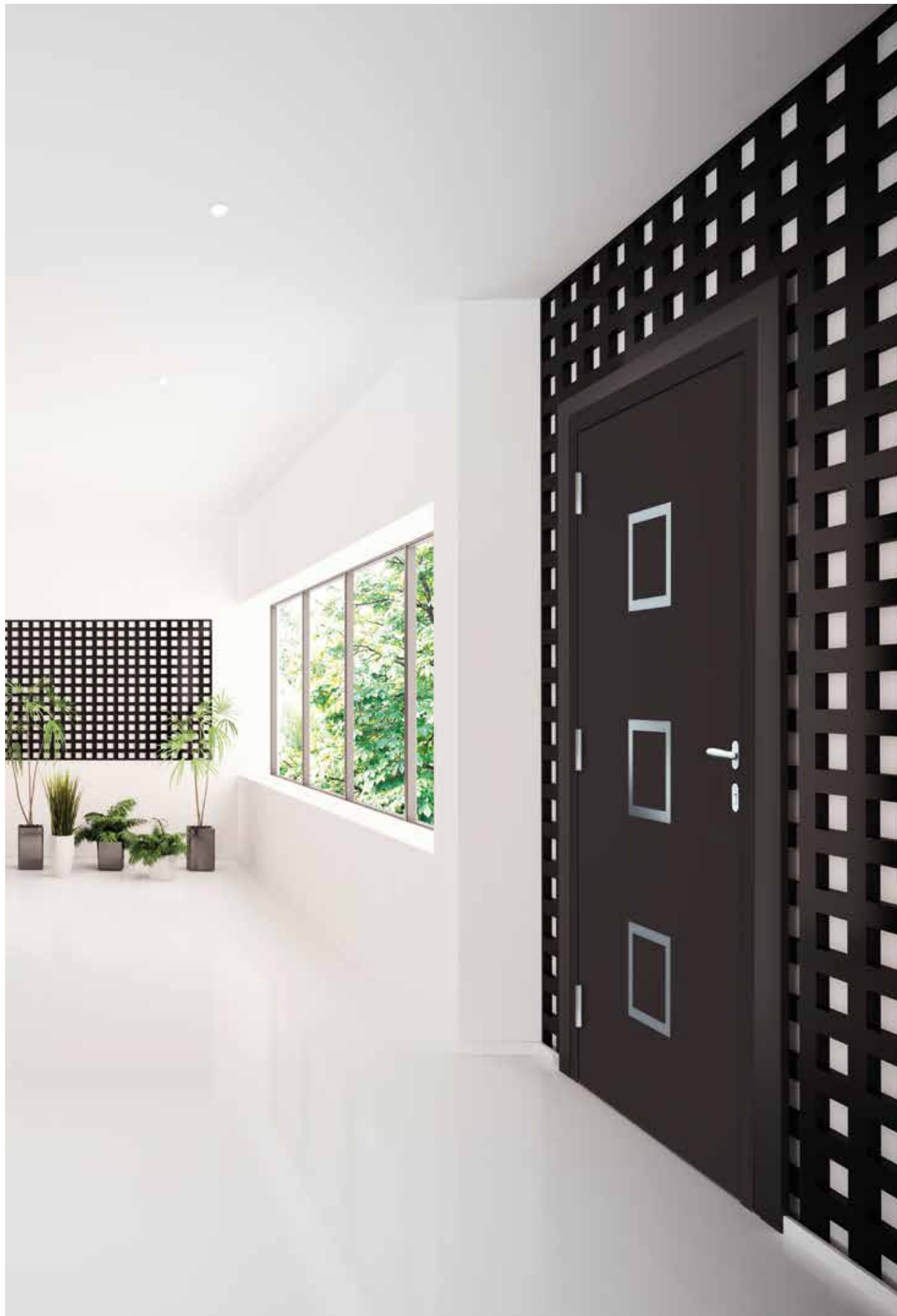

ALUMINIUM

# Ligne Prestige

## Gamme Actuelle



**DANA**



**ANNA**  
Décor Alunox de série



**ETNA**  
Décor Alunox de série



**ELIE**  
Décor Alunox et Insert Pierre  
Canberra en option

## Gamme Création



**ODE**  
Décor Alunox  
et Insert Pierre Zagreb de série



**DOLCE**  
Décor Alunox de série

18 couleurs RAL  
proposées au prix  
du blanc !





ALUMINIUM

# Ligne Prestige

## Gamme Création



**SONATE**  
Décor Alunox de série



**MÉLODIA**  
Décor Alunox de série

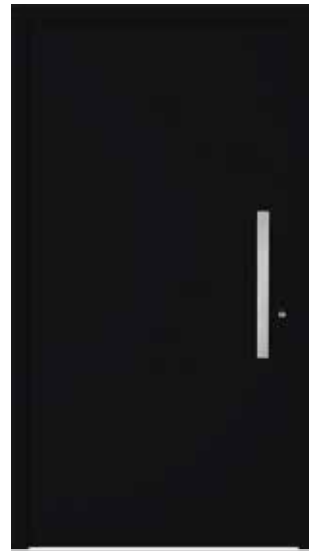

**OPUS**



**SALSA**  
Décor Alunox de série



**SENZA**  
Décor Alunox de série

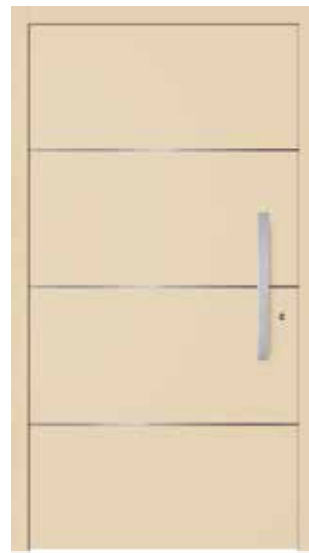

**LAIKA**  
Décor Alunox de série



Les portes de la gamme Harmonie peuvent s'associer à des portes de garage, réalisées avec nos partenaires. Pour plus d'informations, contactez votre revendeur.

## Gamme Harmonie



**CADENCE**  
Décor Alunox et Insert Pierre Zagreb de série



**CODA**  
Décor Alunox de série



**CANTATE**  
Décor Alunox de série



**ARIA**  
Décor Alunox et Insert Pierre Canberra de série

ALUMINIUM

# Ligne Prestige

## Caractéristiques esthétiques



### Équipements de série

- › Ouvrant monobloc de **85 mm d'épaisseur** pour une isolation thermique optimale
- › Dormant à rupture de pont thermique de **largeur 70 mm**
- › **Joint d'étanchéité complémentaire** avec joint à brosse en partie basse garantissant l'étanchéité
- › Adaptée aux personnes à mobilité réduite : seuil à rupture de pont thermique d'une **hauteur de 19 mm compatible norme PMR**
- › Trois paumelles à **réglage tri-dimensionnel** réparties sur toute la hauteur pour un réglage facilité
- › **Plus de 60 modèles** de panneaux de portes au **design exclusif** et personnalisable avec des décors et inserts
- › Panneau disponible en **toutes couleurs (RAL) en monocouleur ou en bicolore**

#### Vitrages



Vitrage dépoli

#### Paumelles

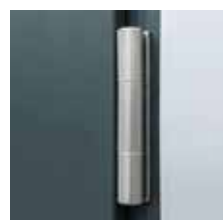
Paumelle inox sur portes tous coloris  
Réglage tri-dimensionnel facilité

#### Poignées



Double béquille inox sur rosace

### Performances

- › Isolation thermique de **0,95 W/m².K à 1,3 W/m².K** selon le modèle
- › Quadruple vitrage avec retardateur d'effraction

### Équipements optionnels

#### Bâtons de maréchal



**Poussoir carré**  
Hauteur 500 mm  
ou  
Hauteur 800 mm



**Poussoir inox intégré**  
Largeur 125 mm  
Hauteur 1200 mm



**Rosace encastrée** au style épuré et discret. Sa pose est systématique avec un bâton de maréchal.

Les bâtons de maréchal sont disponibles en  **finition brillante ou brossée selon le modèle.**

### Coloris, décors et inserts

#### Coloris Décolak



Toutes les **couleurs (RAL)** sont disponibles en granité ou mat, en monocouleur et en bicoloration.

L'ensemble des coloris aluminium bénéficient d'un **laquage de type classe 2**, de haute qualité. Sa longévité est 3 fois plus importante en termes de brillance et de tenue dans le temps, par rapport à un laquage de classe 1.

#### Décors

##### STANDARD



Alunox

##### OPTION



Aspect Bois

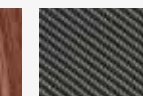

Aspect Carbone

#### Inserts

##### STANDARD

Zagreb  
Pierre naturelle

##### OPTION

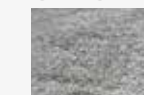
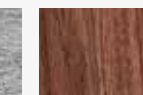
Cannberra  
Pierre naturelleAspect  
BoisAspect  
Carbone

Décor Alunox



Décor Alunox - Insert Pierre Zagreb

Les **décors et inserts** sont **systématiquement présents à l'intérieur** comme à l'extérieur. Les modèles avec inserts pierre ne sont disponibles qu'avec un décor Alunox.



ALUMINIUM

# Ligne Prestige

## Caractéristiques techniques



### Équipements de série

#### La haute sécurité à 6 points de fermeture

Serrure Sécurité automatique 6 points, à crochets

- > Gâche filante
- > 1 pêne dormant
- > 1 pêne demi-tour
- > 2 crochets et 2 pènes à déclenchement automatique pour une haute sécurité



Cylindre de sécurité  
6 clés



Carte de  
propriété

### + Produit

La serrure **automatique à 6 points de fermeture** répond aux exigences particulières de sécurité **contre l'effraction et offre une étanchéité optimale.**

Il suffit de tirer la porte pour que les pènes de la serrure s'engagent sans nécessité de la verrouiller à la clé, pour votre confort.

### Équipements optionnels

#### La haute sécurité renforcée à 8 points de fermeture

Serrure Sécurité automatique 8 points, à crochets et cylindre de sécurité

(équivalence de la classe de résistance **A2P\***)

- > Gâche filante
- > 1 pêne dormant
- > 1 pêne demi-tour
- > 2 crochets et 2 pènes à déclenchement automatique pour une sécurité renforcée
- > 2 points de fermeture complémentaires (doigts anti-soulèvement côté paumelles)



Cylindre de sécurité  
4 clés



Carte de propriété



Doigt anti-soulèvement  
côté paumelles



Protecteur de cylindre

### + Produit

La serrure automatique vous garantit une **haute sécurité renforcée** grâce à ses **8 points de fermeture.**

Associé à la serrure, **le cylindre répond à une équivalence de la classe de résistance A2P\*** et offre une réelle capacité de résistance aux tentatives d'effraction.

Le **cylindre A2P\*** répond aux paragraphes 2.2 et 2.3 de la règle technique T61 éditée par le CNPP (Centre National de Prévention et de Protection), organisme reconnu par les compagnies d'assurances.

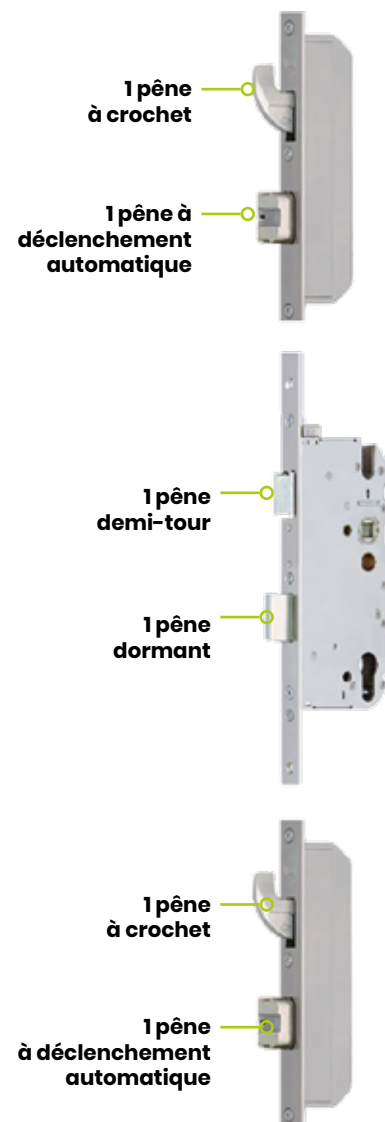





“J’ai acheté une porte de la ligne Éléance ! J’ai fait mon choix parmi la diversité des modèles proposés !” Marc (86)

**À partir de 2490€**  
Prix de vente TTC conseillé

ALU OU PVC

# Ligne Éléance

Tous ces modèles sont disponibles en Aluminium ou PVC

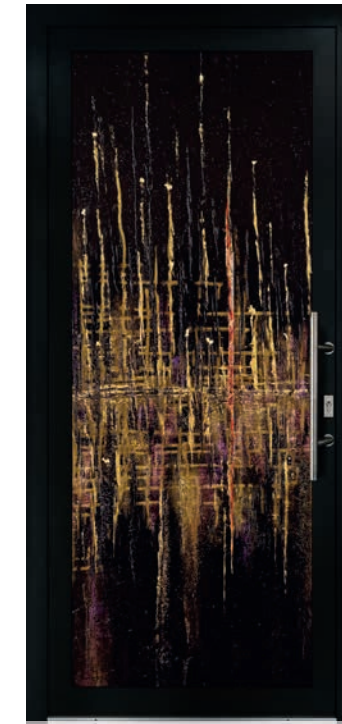

EVA  
À découvrir en page 33



CAMILLE  
À découvrir en page 34



CLARENCE  
À découvrir en page 38



VERA  
À découvrir en page 40

Tous les modèles sont disponibles en ALU ou PVC

Les modèles ALU sont disponibles dans toutes les couleurs (RAL).

Les modèles PVC sont disponibles en blanc ou en gris anthracite proche RAL 7016.



Découvrez nos modèles traditionnels en page 44



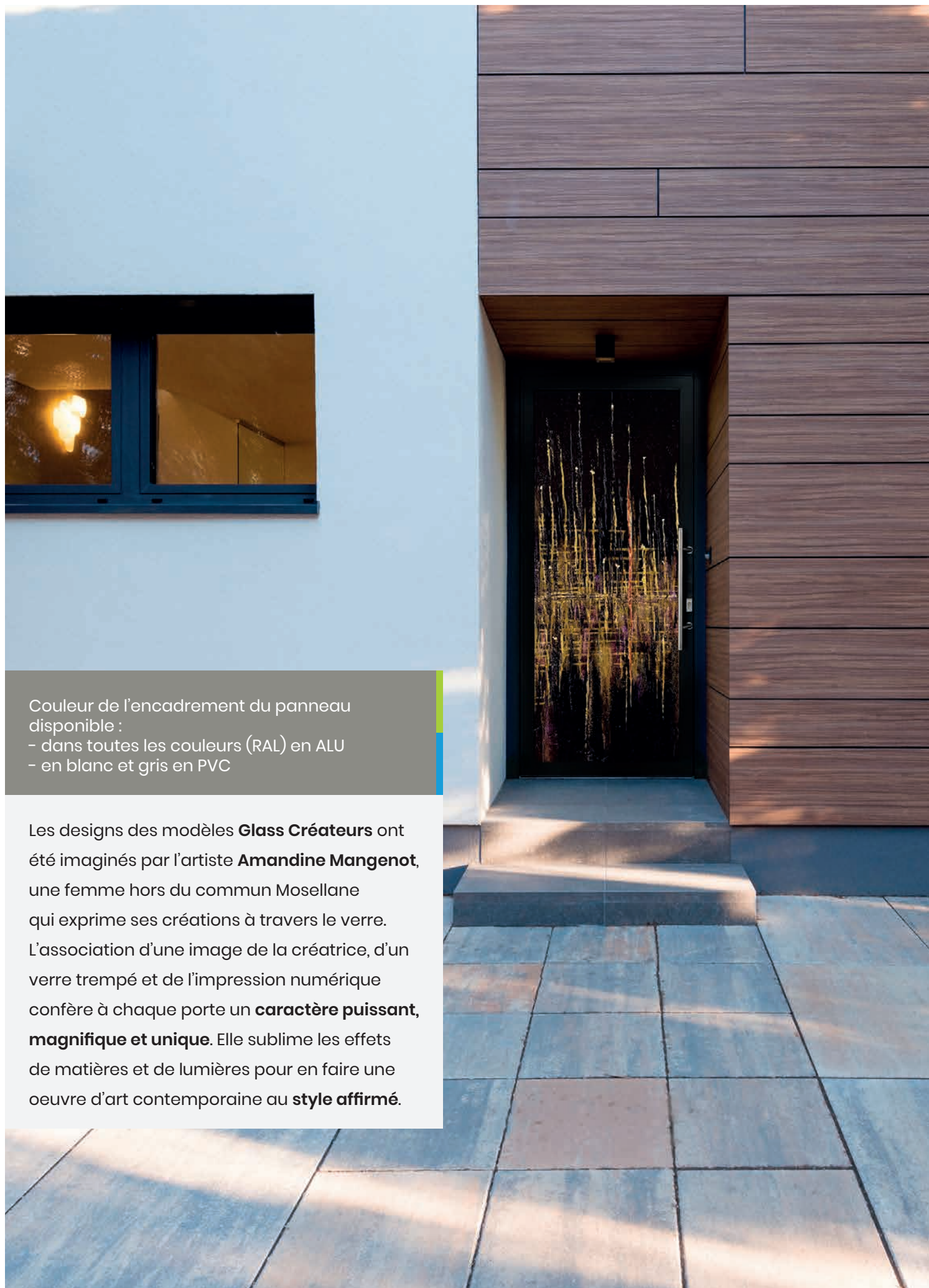

Couleur de l'encadrement du panneau disponible :

- dans toutes les couleurs (RAL) en ALU
- en blanc et gris en PVC

Les designs des modèles **Glass Créateurs** ont été imaginés par l'artiste **Amandine Mangenot**, une femme hors du commun Mosellane qui exprime ses créations à travers le verre. L'association d'une image de la créatrice, d'un verre trempé et de l'impression numérique confère à chaque porte un **caractère puissant, magnifique et unique**. Elle sublime les effets de matières et de lumières pour en faire une oeuvre d'art contemporaine au **style affirmé**.

ALU OU PVC

# Ligne Élégance

## Gamme Glass Créateurs

Tous ces modèles sont disponibles en **Aluminium** ou **PVC**



**EMMA**  
Motif imprimé

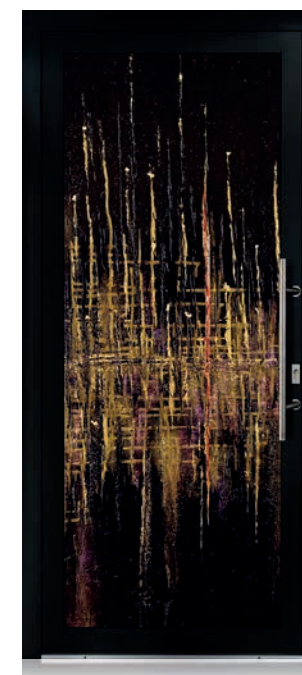

**EVA**  
Motif imprimé

› Les modèles Glass Créateurs sont disponibles avec un **motif imprimé** d'une oeuvre d'**A. Mangenot**



**ELSA**  
Motif imprimé

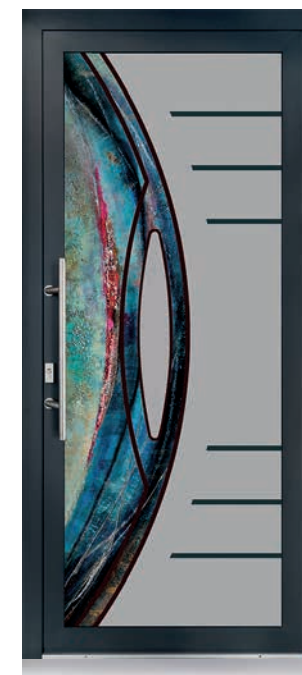

**LINE**  
Motif imprimé



**LISE**  
Motif imprimé

## Vitrage



**Vitrage dépoli**  
Motif imprimé d'une oeuvre d'A. Mangenot  
**Vitrage feuilleté 44.2**  
de sécurité

**Designs créés par Amandine Mangenot pour Verrissima.**



ALU OU PVC

# Ligne Élégance

## Gamme Glass Art

Tous ces modèles sont disponibles en **Aluminium** ou **PVC**



**CAMILLE**  
Motif transparent



**JUDITH**  
Motif transparent



**CHARLIE**  
Motif transparent



**LALIE**  
Motif transparent

### Vitrage



**Vitrage dépoli**  
Motif transparent  
**Vitrage feuilleté 44.2**  
de sécurité

### Inserts

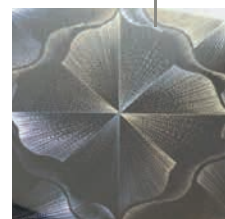

**Inox poli miroir\***  
Pièce finement ciselée à la main apportant lumière et pureté



**Verre cristal extra clair gravé**  
Pièce finement ciselée à la main, offrant brillance et légèreté

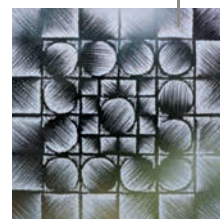

**Designs créés par Amandine Mangenot pour Verrissima.**

\*La surface de la pièce inox poli est brillante mais peut comporter quelques marques liées aux processus de fabrication des pièces et du vitrage isolant.

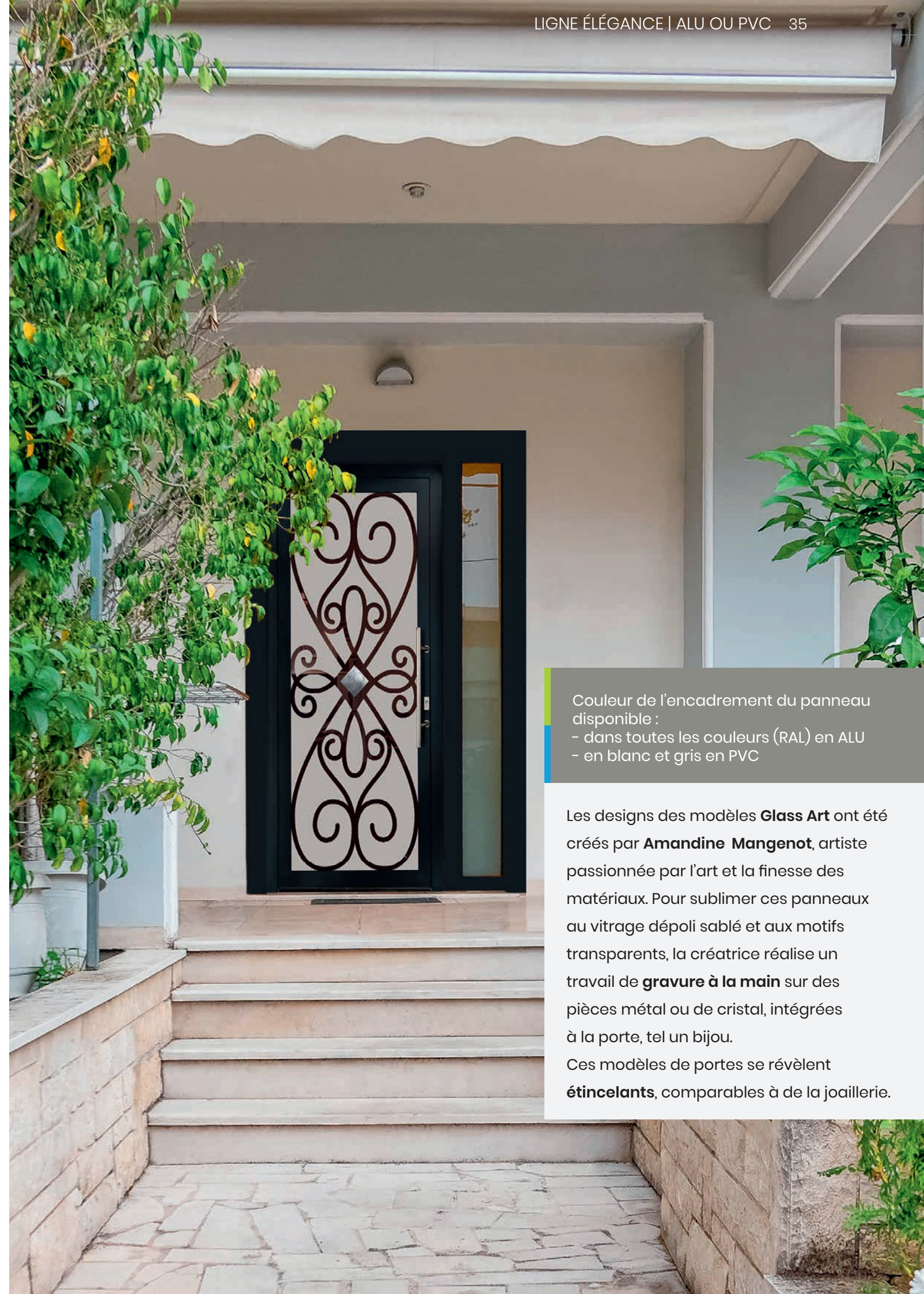

Couleur de l'encadrement du panneau disponible :

- dans toutes les couleurs (RAL) en ALU
- en blanc et gris en PVC

Les designs des modèles **Glass Art** ont été créés par **Amandine Mangenot**, artiste passionnée par l'art et la finesse des matériaux. Pour sublimer ces panneaux au vitrage dépoli sablé et aux motifs transparents, la créatrice réalise un travail de **gravure à la main** sur des pièces métal ou de cristal, intégrées à la porte, tel un bijou.

Ces modèles de portes se révèlent **étincelants**, comparables à de la joaillerie.





Couleur de l'encadrement du panneau disponible :

- dans toutes les couleurs (RAL) en ALU
- en blanc et gris en PVC

ALU OU PVC

# Ligne Élégance

## Gamme Glass

Tous ces modèles sont disponibles en **Aluminium** ou **PVC**

### Vitrages

Les portes **Glass** sont disponibles avec un **vitrage dépoli**.

Trois motifs sont possibles sur le vitrage : intégration d'un motif transparent, un motif mat ou un motif imprimé toutes couleurs (RAL).

**Vitrage feuilleté 44.2 de sécurité.**

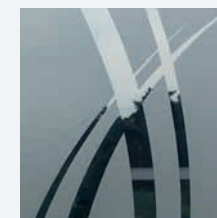

**Vitrage dépoli**  
Motif transparent

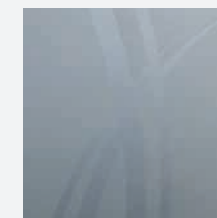

**Vitrage dépoli**  
Motif mat

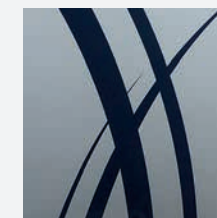

**Vitrage dépoli**  
Motif imprimé toutes couleurs (RAL)



**IRIS**  
Motif transparent



**INÈS**  
Motif transparent



**MATHILDE**  
Motif transparent



**MARGAUX**  
Motif transparent



**CANDICE**  
Motif transparent



**CAPUCINE**  
Motif transparent



**CLÉMENCE**  
Motif transparent

ALU OU PVC

# Ligne Élégance

## Gamme Glass

Tous ces modèles sont disponibles en **Aluminium** ou **PVC**



**VALENTINE**  
Motif transparent



**APOLLINE**  
Motif transparent



**NOÉLINE**  
Motif transparent



**CLARENCE**  
Motif transparent



**HORTENSE**  
Motif transparent



**CONSTANCE**  
Motif transparent



**MORGANE**  
Motif transparent



**ROMANE**  
Motif transparent





ALU OU PVC

# Ligne Élégance

## Gamme Contemporaine

Tous ces modèles sont disponibles en **Aluminium** ou **PVC**



**NINA**  
Décor Inox de série



**VERA**  
Décor Inox de série



**TILA**

Pour la gamme Contemporaine, voir les caractéristiques esthétiques de la page 50 à 57.







ALU OU PVC

# Ligne Éléance

## Gamme Contemporaine

Tous ces modèles sont disponibles en Aluminium ou PVC



LICEA  
Décor Inox en option



CYBELINE  
Décor Inox en option



LUCE  
Décor Inox en option



CARLO  
Décor Inox en option



BLANDINE



BELLA



ELISA  
Décor Inox en option



CARELIA  
Décor Inox en option





PVC

# Ligne Éléance

## Gamme Tradition



**NAPY**  
Porte pleine

**BIRDY**  
Porte pleine

**DIPSY**  
Avec vitrage

**KATY**  
Avec vitrage  
et croisillons

**MOLY**  
Avec vitrail



Pour la gamme Tradition, voir les caractéristiques esthétiques de la page 51 à 57.





Plusieurs déclinaisons sont possibles pour ces modèles (vitrages et croisillons)

PVC

# Ligne Élégance

## Gamme Tradition



**NAPY**  
Avec vitrage et croisillons



**BIRDY**  
Porte pleine

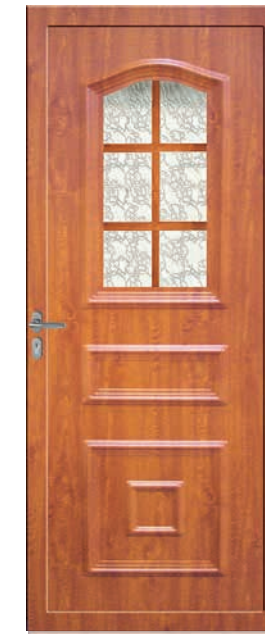

**DIPSY**  
Avec vitrage et croisillons



**KATY**  
Porte pleine

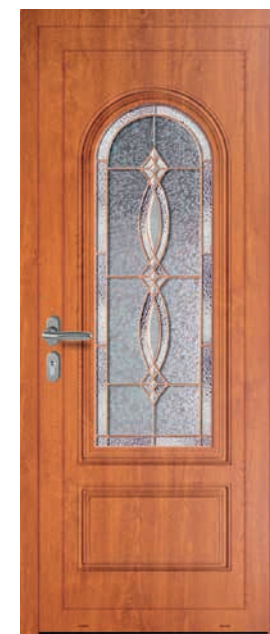

**MOLY**  
Avec vitrail

Les portes de la gamme Tradition en PVC et au plaxage chêne doré, garantissent une excellente durabilité et permettent un entretien facile.



PVC

# Ligne Élégance

## Gamme Tradition



**KATY**  
Porte pleine



**KATY**  
Avec vitrage



**KATY**  
Avec vitrage et  
croisillons couleur



**KATY**  
Avec vitrage et  
croisillons laiton



**MOLY**  
Porte pleine



**MOLY**  
Avec vitrage



**MOLY**  
Avec vitrage et  
croisillons couleur



**MOLY**  
Avec vitrage et  
croisillons laiton

Les modèles sont présentés en gris anthracite RAL 7016.  
D'autres modèles de vitrages sont disponibles pour la porte Moly.





ALU OU PVC

# Ligne Éléance

## Exemples de configuration

### Modèles Contemporains



**CYBELLINE**  
Blanc **sans décor** inox

**CYBELLINE**  
Blanc **avec décor** inox  
2 faces intérieur et extérieur

**CYBELLINE**  
Blanc **avec décor** inox  
2 faces intérieur et extérieur

**CYBELLINE**  
Blanc **avec décor** inox  
2 faces intérieur et extérieur



**CARELIA**  
Gris **sans décor** inox

**CARELIA**  
Gris **avec décor** inox  
2 faces intérieur et extérieur

**LUCE**  
Gris **sans décor** inox

**LUCE**  
Gris **avec décor** inox  
2 faces intérieur et extérieur

Les modèles avec décor inox sont proposés en option.



### Modèles Tradition



**MOLY**  
Blanc **plein**

**MOLY**  
Blanc **avec vitrage**

**MOLY**  
Blanc **avec croisillons**  
couleur

**MOLY**  
Blanc **avec croisillons**  
laiton



**MOLY**  
Blanc **avec vitrail**

**MOLY**  
Blanc **avec vitrail**

**MOLY**  
Chêne doré **avec vitrail**

**MOLY**  
Gris **avec vitrail**

Découvrez l'ensemble des déclinaisons des modèles de la ligne Éléance sur notre site internet.



ALUMINIUM

Ligne

# Élégance

## Caractéristiques esthétiques de l'aluminium

### Équipements de série

- › Ouvrant et dormant à rupture de pont thermique avec **double joint de frappe** garantissant une parfaite isolation du logement
- › Dormant de largeur 70 mm
- › Rejet d'eau aluminium et joint brosse en traverse basse pour une meilleure étanchéité
- › **Adaptée aux personnes à mobilité réduite** : seuil à rupture de pont thermique d'une hauteur de 19 mm compatible norme PMR

### Performances

#### Gamme Glass

- › Panneau entièrement vitré avec une épaisseur de **32 mm**
- › **Ud de 1,4 W/(m².K)**
- › **Double vitrage 4/20/44.2** (Vitrage feuilleté pour une meilleure résistance à l'effraction). Option vitrage 4/18/44.6 (Retardateur d'effraction)

#### Gamme Contemporaine

- › Panneau isolant de **32 mm** avec 2 faces aluminium, 2 lames de contreplaqué et remplissage avec une mousse isolante offrant une grande rigidité et de hautes performances thermiques
- › **Ud de 1,4 à 1,5 W/(m².K)** selon les modèles
- › **Double vitrage** : vitrage décoratif 4 mm et vitrage feuilleté 33.2 pour une meilleure résistance à l'effraction

### Équipements optionnels

#### Bâtons de maréchal

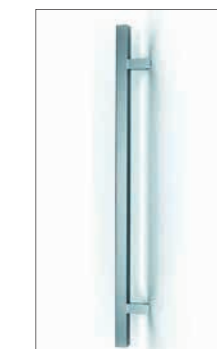

**Poussoir carré incliné**  
Hauteur 460 mm  
**ou**  
Hauteur 660 mm



**Poussoir rond incliné**  
Hauteur 460 mm  
**ou**  
Hauteur 1200 mm

#### Paumelles



**Paumelle tri-dimensionnelle pour un réglage facilité**  
› Inox sur porte couleur ou bicolore  
› Blanche sur porte blanche

#### Poignées



**Double béquille sur rosace**  
› Blanche sur porte blanche  
› Inox sur porte couleur ou bicolore  
› **Option** : inox sur porte blanche



### Coloris Dekolak

Toutes les **couleurs (RAL)** sont disponibles en granité ou mat, en monocouleur et en bicoloration.

L'ensemble des coloris aluminium bénéficient d'un **laquage de type classe 2**, de haute qualité.

Sa longévité est 3 fois plus importante en termes de brillance et de tenue dans le temps, par rapport à un laquage de classe 1.





PVC

# Ligne Éléance

## Caractéristiques esthétiques du PVC



### Équipements de série

- ▶ Ouvrant et dormant à **5 chambres d'isolation** avec double joint de frappe garantissant une parfaite isolation du logement
- ▶ Rejet d'eau aluminium et joint brosse en traverse basse pour une meilleure étanchéité
- ▶ **Adaptée aux personnes à mobilité réduite** : seuil en aluminium anodisé à rupture de pont thermique d'une hauteur de **19 mm**

### Performances

- Gamme Glass**
  - ▶ Panneau entièrement vitré avec une épaisseur de **32 mm**
  - ▶ **Ud de 1,4 W/(m².K)**
  - ▶ **Double vitrage 4/20/44.2** (Vitrage feuilleté pour une meilleure résistance à l'effraction). Option vitrage 4/18/44.6 (Retardateur d'effraction)
- Gammes Contemporaine et Tradition Blanc**
  - ▶ Panneau isolant de **32 mm** avec 2 faces PVC et remplissage avec une mousse isolante offrant une grande rigidité et de hautes performances thermiques
- Gris et chêne doré**
  - ▶ Panneau isolant de **32 mm** avec 2 faces aluminium, 2 lames de contreplaqué et remplissage avec une mousse isolante offrant une grande rigidité et de hautes performances thermiques
  - ▶ **Ud de 1,4 à 1,5 W/(m².K)** selon les modèles
  - ▶ **Double vitrage** : vitrage décoratif 4 mm et vitrage feuilleté 33.2 pour une meilleure résistance à l'effraction

### Poignées

#### Gammes Glass et Contemporaine



- Double béquille rectangle sur rosace**
- ▶ Blanche sur porte blanche
  - ▶ Inox sur porte couleur ou bicolore
  - ▶ **Option** : inox sur porte blanche

#### Paumelles



- Paumelle tri-dimensionnelle pour un réglage facilité**
- ▶ Blanche sur porte blanche
  - ▶ Inox sur porte grise 2 faces

#### Gamme Tradition



- Double béquille ovale sur rosace**
- ▶ Coloris blanc sur porte blanche
  - ▶ Inox sur porte couleur ou bicolore
  - ▶ **Option** : inox sur porte blanche

### Équipements optionnels

#### Bâtons de maréchal Gamme Contemporaine

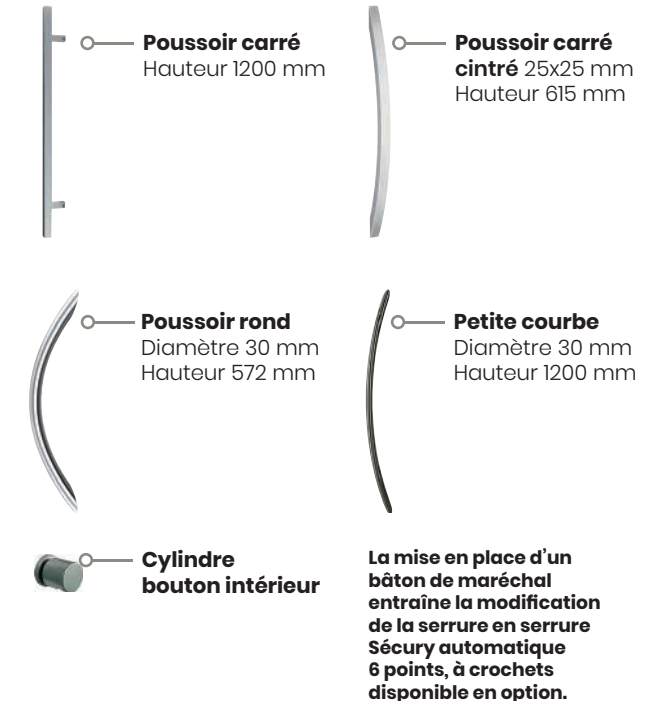

### Coloris Dékoline

#### Gammes Glass et Contemporaine

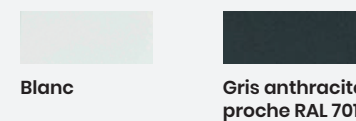

#### Gamme Tradition

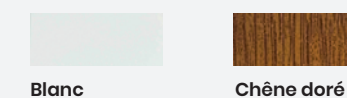

#### Gamme Tradition Katy et Moly







ALU OU PVC

# Ligne Élégance

Caractéristiques  
esthétiques

## Vitrages

Gammes Contemporaine et Tradition



Vitrage delta  
clair



Vitrage  
martelé

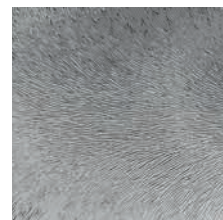

Vitrage  
chinchilla

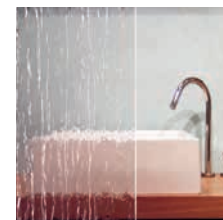

Vitrage  
silvit

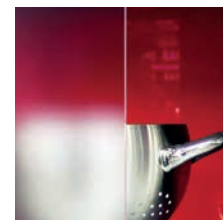

Vitrage sablé  
uni



Vitrage  
granité

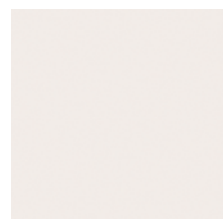

Vitrage  
clair

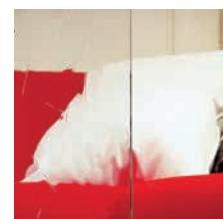

Vitrage  
antique

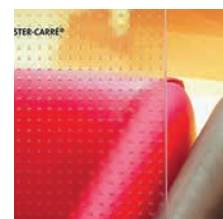

Vitrage master  
carré

## Vitrages

Gammes Glass

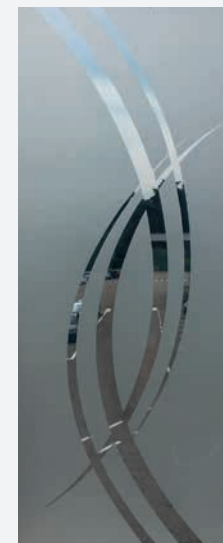

Vitrage dépoli  
Motif transparent



Vitrage dépoli  
Motif mat

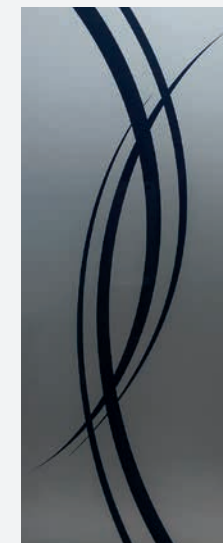

Vitrage dépoli  
Motif imprimé toutes  
couleurs (RAL)



Toutes les couleurs (RAL)  
sont disponibles.

Les portes Aluminium sont proposées uniquement avec un vitrage sablé, granité ou master carré.



ALU OU PVC

# Ligne Éléance

## Caractéristiques techniques

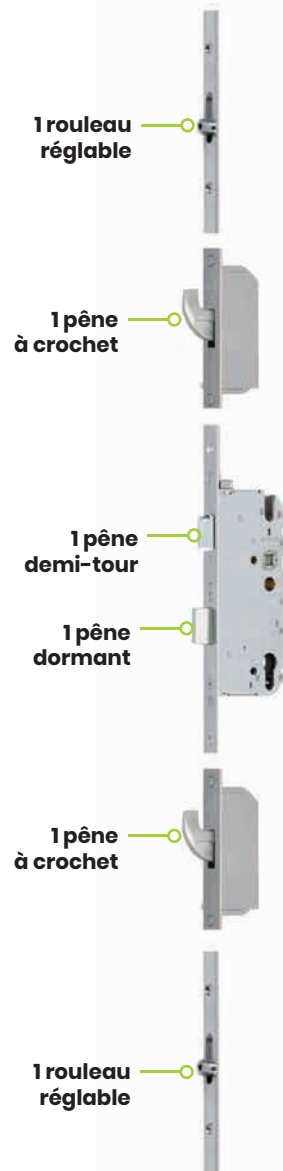

### Équipements de série

#### La haute sécurité à 6 points de fermeture

Serrure automatique 6 points, à crochets

- > Gâche auxiliaire
- > 1 pêne dormant
- > 1 pêne demi-tour
- > 2 crochets de sécurité pour une haute sécurité
- > 2 rouleaux réglables

#### Aluminium



Cylindre de sécurité avec 6 clés plates et une carte de propriété.

#### PVC



Cylindre de sécurité avec 5 clés plates et une carte de propriété.

### + Produit

Cette serrure **automatique à 6 points de fermeture** répond aux exigences particulières de **sécurité contre l'effraction**. Cette serrure multi-points **résistante** vous apportera **sérénité** et **confort** dans votre maison.

### Équipements optionnels

#### La haute sécurité renforcée à 7 points de fermeture

Serrure Sécurité automatique 7 points, à crochets et cylindre de sécurité

(équivalence de la classe de résistance **A2P\***)

- > Gâche filante
- > 1 pêne dormant
- > 1 pêne demi-tour
- > 2 crochets et 2 pénés dormant à déclenchement automatique pour une sécurité renforcée
- > 1 point de fermeture complémentaire (doigt anti-soulèvement côté paumelles)
- > Cylindre de sécurité à 4 clés et une carte de propriété
- > Rosace de sécurité



Rosace de sécurité Inox sur porte grise 2 faces.



Blanche sur porte blanche.



Doigt anti-soulèvement côté paumelles.

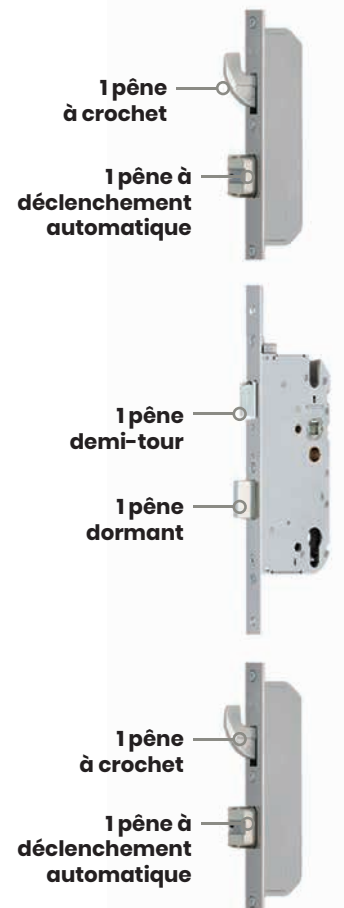

### + Produit

La serrure automatique vous garantit une **haute sécurité renforcée** grâce à ses **7 points de fermeture**. Associé à la serrure, **le cylindre répond à une équivalence de la classe de résistance A2P\*** et offre une réelle capacité de résistance aux tentatives d'effraction.

Le **cylindre A2P\*** répond aux paragraphes 2.2 et 2.3 de la règle technique T61 éditée par le CNPP (Centre National de Prévention et de Protection), organisme reconnu par les compagnies d'assurances.





“J’ai acheté une porte de la ligne Classique ! J’ai trouvé une porte qui conciliait qualité, prix et rapidité de livraison !”

Julien (76)

**À partir de 1190€**  
Prix de vente TTC conseillé

PVC

# Ligne Classique



**ALINE**

À découvrir en page 62



**LOREN**

À découvrir en page 64



**INGRID**

À découvrir en page 67





PVC

# Ligne Classique

## Gamme Contemporaine



JULINE



COLINE



ALINE

ALINE  
Décor Inox en option

Les modèles Juline, Coline et Aline existent en bicoloration : intérieur en blanc et extérieur en gris.





Les modèles contemporains existent en blanc ou en bicoloration (blanc intérieur et gris extérieur)

PVC

# Ligne Classique

Gamme Contemporaine



SALOMÉ



SOLÈNE



ARIELLE



ARIELLE  
Décor Inox en option

## Gamme Glass



CARMEN  
Motif transparent



KRISTEN  
Motif transparent



LOREN  
Motif transparent







PVC

# Ligne Classique

Gamme Tradition



INGRID



JULIETTE



RACHEL



PVC

# Ligne Classique

## Caractéristiques esthétiques

## Caractéristiques techniques

### Équipements de série

- › Dormant de **5 chambres d'isolation** et ouvrant de **70 mm** pour une parfaite isolation de votre logement
- › **Adaptée aux personnes à mobilité réduite** : seuil aluminium à rupture de pont thermique de 19 mm

### Performances

#### Modèles Contemporain et Tradition

##### Blanc

- › Panneau isolant de **32 mm** avec 2 plaques PVC collées et remplissage avec une mousse isolante offrant une grande rigidité et de hautes performances thermiques

##### Gris anthracite

- › Panneau de **32 mm** avec une plaque PVC intérieure et une plaque HPL extérieure collée et remplissage avec une mousse isolante offrant une grande rigidité et de hautes performances thermiques

- › **Ud de 1,5 W/(m².K)**

- › **Double vitrage** : vitrage décoratif 4 mm et vitrage feuilleté 33.2 pour une meilleure résistance à l'effraction

- › **Vitrage dépoli** (gamme Contemporaine) et Delta Clair (gamme Tradition)

#### Modèles Glass

- › Panneau entièrement vitré avec une épaisseur de **28 mm**

- › **Ud de 1,4 W/(m².K)**

- › **Double vitrage 4/18/33.2** (Vitrage feuilleté pour une meilleure résistance à l'effraction)

### Poignées

#### Gammes Glass et Contemporaine

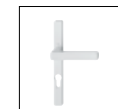

- Double béquille carrée sur plaque**
- › Blanche sur porte blanche
  - › Inox sur porte bicolore



- Option serrure sécurité :**
- › Double béquille rectangle sur rosace
  - › Blanche sur porte blanche
  - › Inox sur porte bicolore



- › Inox sur porte bicolore

#### Gamme Tradition

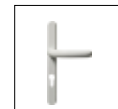

- Double béquille ronde sur plaque**
- › Blanche sur porte blanche



- Option serrure sécurité :**
- › Double béquille ovale sur rosace
  - › Blanche sur porte blanche
  - › Inox sur porte couleur ou bicolore
  - › Option inox sur porte blanche



- › Option inox sur porte blanche

### Paumelles

#### Toutes gammes



- Paumelle bi-dimensionnelle blanche pour un réglage facilité**
- › Blanche sur porte blanche ou bicolore

##### Option :

- › Paumelle inox sur porte blanche ou bicolore

### Coloris et décors

#### Coloris Dékoline Gamme Tradition

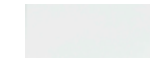

Blanc

#### Gamme Contemporaine et Glass

Blanc  
1 face extérieur ou 2 facesGris anthracite  
proche RAL 7016  
1 face extérieur

### Décors

Aline  
Blanc sans décor inoxAline  
Blanc avec décor inox  
1 face extérieur ou 2 faces

Les modèles Aline et Arielle de la ligne Classique peuvent être équipés de décors inox disponibles en option.

### Équipements de série

#### La haute sécurité à 6 points de fermeture

Serrure automatique 6 points

- › Gâche auxiliaire
- › 1 pêne dormant
- › 1 pêne demi-tour
- › 2 galets champignons réglables
- › 2 rouleaux réglables



Cylindre européen 3 clés

#### Produit

La serrure **automatique à 6 points de fermeture** répond aux exigences particulières de **sécurité contre l'effraction**. Cette serrure multi-points **résistante** vous apportera **sérénité et confort** dans votre maison.

1 rouleau réglable

1 galet champignon réglable

1 pêne demi-tour

1 pêne dormant

1 rouleau réglable

1 galet champignon réglable

### Équipements optionnels

#### La haute sécurité renforcée à 6 points de fermeture

Serrure automatique 6 points, à crochets

- › Gâche auxiliaire
- › 1 pêne dormant
- › 1 pêne demi-tour
- › 2 crochets de sécurité
- › 2 rouleaux réglables
- › Cylindre de sécurité 5 clés
- › Cylindre de sécurité à bouton 5 clés

L'option serrure automatique 6 points, à crochets entraîne la modification de la double béquille sur plaque en double béquille sur rosace.

Plus de détails sur la serrure en p.73



ACCESSOIRES

# Comparatif Serrures



## Définitions



### Pêne dormant

s'insère dans la gâche centrale lors du verrouillage à clé de la porte pour la condamner.



### Rouleaux

permettent de réaliser une compression de l'ouvrant pour garantir une étanchéité maximale à l'air et à l'eau.



### Pêne demi-tour

permet l'ouverture et fermeture de la porte, sans condamnation à clé.



### Crochets

leur verrouillage automatique permet de solidariser l'ouvrant et le dormant, et empêche le soulèvement de la porte, pour une résistance à l'effraction.



### Pênes à déclenchement automatique

lors de la fermeture, ces pênes à déclenchement automatique sont enveloppés par des gâches auxiliaires en acier positionnées sur le dormant.



### Galets champignons

leur verrouillage automatique permet de solidariser l'ouvrant et le dormant, par ergotage, offrant une résistance à l'effraction.



## La certification A2P

### Qu'est-ce que c'est ?

La certification **A2P** signifie Assurance Prévention Protection.

La certification A2P est délivrée par le **CNPP**, Centre National de Prévention et de Protection, organisme certificateur reconnu par les Compagnies d'Assurance. Il réunit des fabricants de ferrures, des représentants des pouvoirs publics, des utilisateurs et des membres de l'association financière des banques.

La **résistance** de la serrure face aux **tentatives d'effraction** est soumise à une **série de tests** évalués par ce comité. (Ouverture sans destruction et par usage de la force, ouverture à l'aide d'un champ magnétique, sciages des pênes, perçage du cylindre, rotation forcée, fusion de la serrure)

Les serrures sont classées selon leur performance à l'effraction en 3 classes croissantes de 1 étoile à 3 étoiles.

Une fois la certification attribuée, la serrure A2P garantit une **protection efficace contre les intrusions**.

Elle est gage de **qualité, de sécurité et de performance**.



# Comparatif Serrures

## ALUMINIUM

## Ligne Prestige

### Équipements de série

La haute sécurité

**Serrure automatique 6 points, à crochets**



- > Gâche filante
- > 1 pêne dormant
- > 1 pêne demi-tour
- > 2 crochets et 2 pènes à déclenchement automatique pour une haute sécurité
- > Cylindre de sécurité 6 clés avec carte de propriété

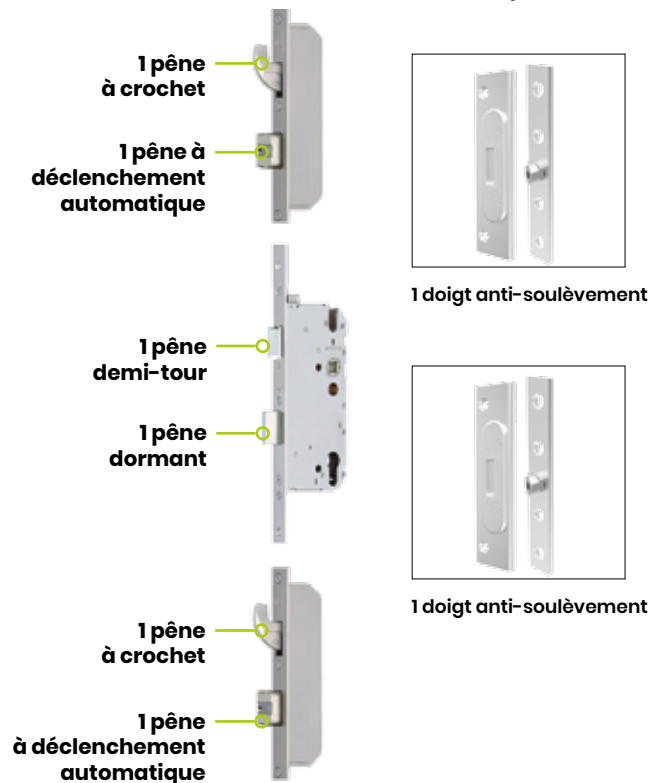

### Équipements optionnels

La haute sécurité renforcée

**Serrure Secury automatique 8 points, à crochets et cylindre de sécurité**



- > Gâche filante
- > 1 pêne dormant
- > 1 pêne demi-tour
- > 2 crochets et 2 pènes à déclenchement automatique pour une sécurité renforcée
- > 2 points de fermeture complémentaires (doigts anti-soulèvement côté paumelles)
- > Cylindre de sécurité (équivalence A2P\*) 4 clés avec carte de propriété
- > Protecteur de cylindre

## ALUMINIUM - PVC

## Ligne Élégance

### Équipements de série

La haute sécurité

**Serrure automatique 6 points, à crochets**



- > Gâche auxiliaire
  - > 1 pêne dormant
  - > 1 pêne demi-tour
  - > 2 crochets de sécurité
  - > 2 rouleaux réglables
- ALU**
- > Cylindre de sécurité 6 clés avec carte de propriété

## PVC

- > Cylindre de sécurité 5 clés avec carte de propriété

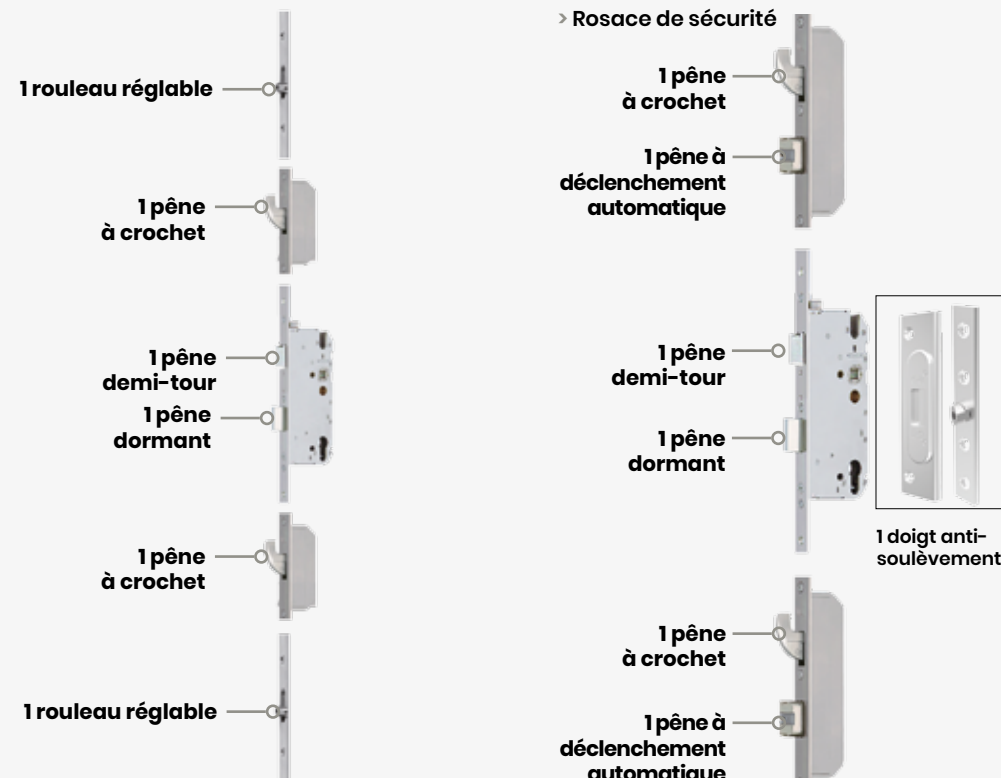

## PVC

## Ligne Classique

### Équipements de série

La haute sécurité

**Serrure automatique 6 points**



- > Gâche auxiliaire
- > 1 pêne dormant
- > 1 pêne demi-tour
- > 2 galets champignons réglables
- > 2 rouleaux réglables
- > Cylindre européen 3 clés

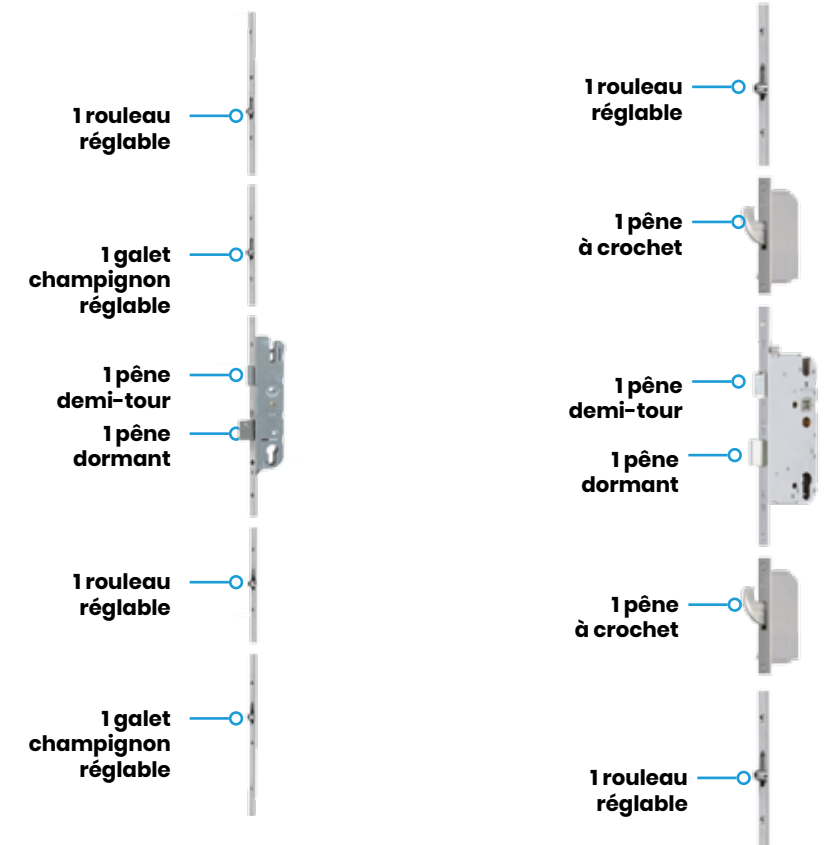

### Équipements optionnels

La haute sécurité renforcée

**Serrure automatique 6 points, à crochets**



- > Gâche auxiliaire
- > 1 pêne dormant
- > 1 pêne demi-tour
- > 2 crochets de sécurité
- > 2 rouleaux réglables
- > Cylindre de sécurité 5 clés
- > Cylindre de sécurité à bouton 5 clés



ALUMINIUM - PRESTIGE

# Domotique pour le Neuf et la Réhabilitation

## Accessoires motorisés et connectés

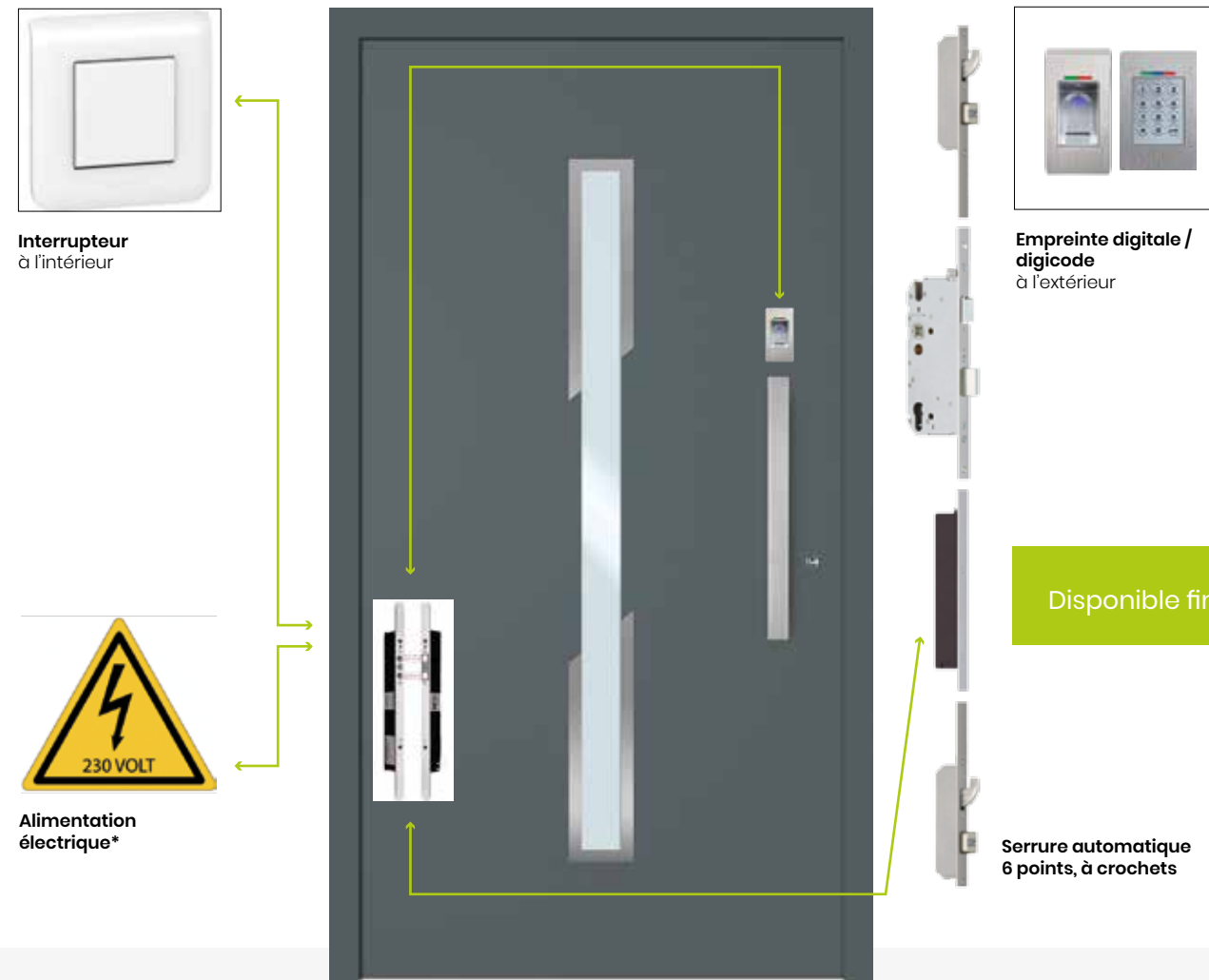

### La serrure motorisée électrique

Pour une meilleure maîtrise des accès directs à votre habitation, il est possible d'ajouter une serrure motorisée sur votre porte.

Raccordé au **courant électrique**, ce système permet aux pènes dormants de se rétracter par le biais de la serrure pilotée à l'extérieur par un **clavier à code** ou un **lecteur d'empreinte digitale**. La porte va alors s'ouvrir de manière automatique après la saisie d'un code ou d'une empreinte.

Pour gérer l'ouverture de la porte à l'intérieur, celle-ci pourra être associée à un **interrupteur** ou à une **poignée**. (Raccord et interrupteur non inclus dans le prix de la porte)

\* En cas de coupure, une batterie continue d'assurer le bon fonctionnement de la serrure.



### La serrure connectée avec boîtier

En complément de l'accès à votre porte par digicode ou empreinte digitale, vous pouvez vous équiper du système domotique IO HOMECONTROL.

Il permet de **piloter à distance** votre porte d'entrée grâce au boîtier **GU CONTROLLER IO** lié à la box domotique Tahoma de **Somfy**. À l'aide d'un smartphone ou d'une tablette, munis de l'**application Tahoma** de Somfy, vivez une **expérience unique de la maison connectée** ! Contrôlez et programmez votre porte pour plus de **confort**. Vous serez toujours assuré de son bon verrouillage !

Votre application mobile Somfy vous avertira **en temps réel**, des ouvertures et fermetures de votre porte, par des **notifications sur votre smartphone**.

\* En cas de coupure, une batterie continue d'assurer le bon fonctionnement de la serrure.



# Domotique pour la Rénovation

## Accessoires motorisés et connectés sans alimentation électrique

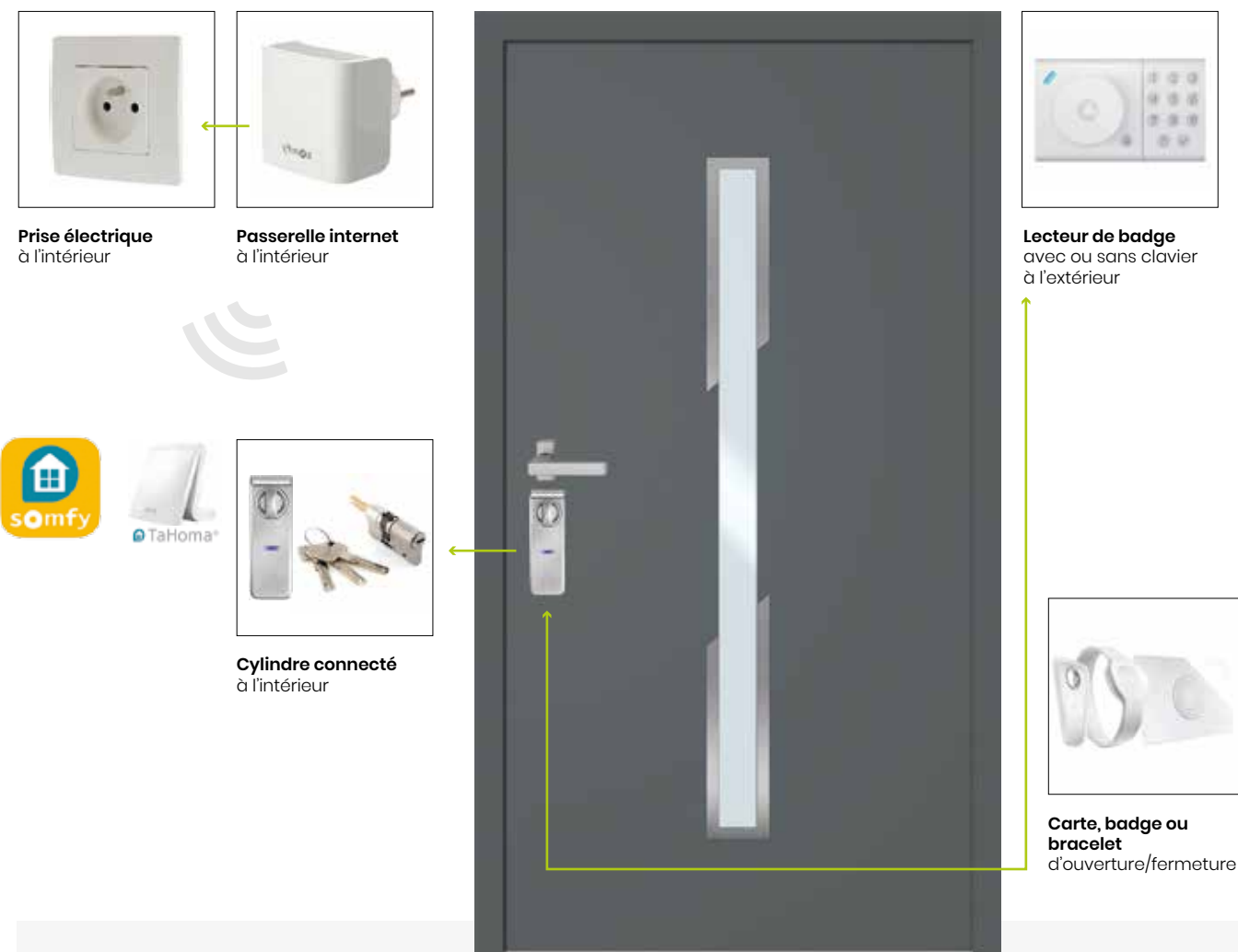

### Cylindre connecté avec piles

Le cylindre connecté de Somfy s'installe sur toutes les portes et toutes les serrures\*. Il va gérer à distance, les accès à votre domicile.

**Recommandée en cas de rénovation**, cette pose ne nécessite pas de câblage et fonctionne simplement avec des piles.

Compatible avec la **box domotique Tahoma de Somfy**, vous pouvez programmer les scénarios souhaités, depuis votre smartphone par exemple, via une passerelle internet connectée au Wifi. Chaque utilisateur a la possibilité de choisir son propre moyen d'accès à la porte : **application Somfy Keys, badge, bracelet, carte, code, ou clés traditionnelles.**

A vous de choisir celui qui vous convient !

\* Hors serrures à relevage automatique

## Fonctionnement

Comment fonctionne la domotique Somfy avec une porte d'entrée ?

Pour piloter votre porte d'entrée à distance, des **accessoires domotiques** doivent être installés dans votre maison.

**Dans le cas d'une maison neuve**, le boîtier Gu Controller Io, une box internet, la box

domotique Tahoma et un smartphone muni de l'application Tahoma, assureront le contrôle de votre porte connectée.

**En rénovation**, vous pouvez poser un cylindre connecté sur votre serrure, installer une box internet, la passerelle internet Somfy et la box domotique Tahoma pour gérer les accès à votre porte.



## Enceintes intelligentes

Pour encore plus de confort, votre porte peut être contrôlée par des enceintes intelligentes.

Pour les férus de **nouvelles technologies** et encore plus de **bien-être** au quotidien, votre porte d'entrée peut être pilotée par la **voix**. La box domotique Tahoma est désormais compatible avec les enceintes intelligentes **Amazon Alexa** et **Google Home**.



Pour **Amazon Alexa**, installez l'application Amazon Alexa et l'application Tahoma de Somfy sur votre smartphone. Programmez vos scénarios de vie et demandez à votre assistant vocal de verrouiller ou déverrouiller votre porte, il s'exécutera.



Pour la **Google Home**, installez l'application mobile IFTTT (If This Then That : Si Ceci Alors Cela), compatible avec l'enceinte Google et utilisez l'application Tahoma de Somfy. Créez vos scénarios, parlez à votre Google Home et contrôlez votre porte simplement par la voix.





“Je suis propriétaire d'un magasin et j'ai acheté la porte technique P70, disposant de l'ensemble des options compatibles à la réglementation en vigueur.”

Michèle (90)

ALUMINIUM

# Ligne Technique

La ligne Technique est compatible avec les Établissements Recevant du Public (ERP) tels que des immeubles, collectivités, écoles, magasins... La porte technique répond parfaitement aux besoins de portes grand passage.





ALUMINIUM

# Ligne Technique

## Caractéristiques esthétiques

### Équipements de série

La porte technique P70 est adaptée aux Établissements Recevant du Public (ERP).

- > Dormant et ouvrant **70 mm** à rupture de pont thermique
- > Double-joint d'étanchéité pour une **isolation maximale**
- > Parcloses adaptable pour remplissage vitrage de **20 à 50 mm**
- > Paumelles à **réglage tri-dimensionnel** : en hauteur, largeur et profondeur pour un réglage facilité
- > **Performances** : Ud de 1,7W/m².K

#### Paumelles



**Paumelle tri-dimensionnelle pour un réglage facilité**

- > Titane sur porte couleur
- > Blanche sur porte blanche

#### Poignées



**Double béquille sur rosace**

- > Titane sur porte couleur
- > Blanche sur porte blanche

#### Vitrages



Vitrage delta clair



Vitrage martelé



Vitrage chinchilla



Vitrage silvit

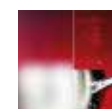

Vitrage sablé uni



Vitrage granité



Vitrage clair



Vitrage antique



Vitrage master carré

**Possibilité d'intégrer des croisillons sur le vitrage. Croisillons en alu laqué ou fraisé, avec ou sans intersection.**

### Équipements optionnels

#### Paumelles



**Paumelle tri-dimensionnelle**  
Blanc, inox ou noir

#### Poignées



**Double béquille sur rosace**

- > Laquée noire sur porte noire
- > Laquée titane sur porte blanche ou couleur

#### Poignées de tirage



**Poignée Demi-Lune**  
Nylon noir, blanc ou inox



**Poignée renvoyée**  
Nylon noir, blanc ou inox

**D'autres poignées de tirage sont disponibles :**

- > Poignée aileron
- > Poignée pavé
- > Bâton de maréchal inox droit toute hauteur
- > Bâton de maréchal inox déporté hauteur au choix

#### Ferme-porte



**Ferme-porte standard et portes lourdes**  
Blanc, inox ou noir

#### Arrêt au pied

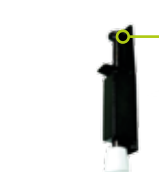

**Arrêt au pied**  
Blanc, inox ou noir

### Coloris Dekolak

Toutes les **couleurs (RAL)** sont disponibles en granité ou mat, en monocouleur et en bicoloration.

L'ensemble des coloris aluminium bénéficient d'un **laquage de type classe 2**, de haute qualité.

Sa longévité est 3 fois plus importante en termes de brillance et de tenue dans le temps, par rapport à un laquage de classe 1.





ALUMINIUM

# Ligne Technique

## Caractéristiques techniques

### Équipements de série

La haute sécurité adaptée aux Etablissements Recevant du Public (ERP)

#### Serrure

- Serrure à 6 points de fermeture**
- > 1 pêne dormant
  - > 1 pêne demi-tour
  - > 2 crochets
  - > 2 rouleaux réglables

#### Cylindre



Cylindre européen débrayable avec 3 clés

#### Gâches



**Gâche journalière**  
Ouverture de la porte sans action sur la poignée.

**Gâche électrique à émission (sécurité des biens)**  
La gâche est déverrouillée pendant l'émission de courant. Sans alimentation, la gâche ne se déverrouille pas.

**Gâche électrique à rupture (sécurité des personnes)**  
La gâche est verrouillée par une alimentation permanente. Elle est déverrouillée pendant la coupure de courant.

#### Ventouse



**Ventouse électromagnétique**  
facilitant le contrôle des accès à la porte

### Équipements optionnels

La sécurité indispensable aux Établissements Recevant du Public (ERP)

#### Cylindre



**Cylindre de sécurité avec 5 clés**  
Clé interdite à la reproduction à vie protégée par Copyright.

**Cylindre de sécurité à bouton moleté avec 5 clés**  
Clé interdite à la reproduction à vie protégée par Copyright.

#### Serrure

**Serrure à 6 points automatique à crochet**

- > 1 pêne dormant
- > 1 pêne demi-tour
- > 2 crochets et 2 pénés dormant à déclenchement automatique

### Équipements anti-panique (Accès pompier)

#### Barre anti-panique 1 point



Cross Bar



Push Bar

#### Barre anti-panique 3 points

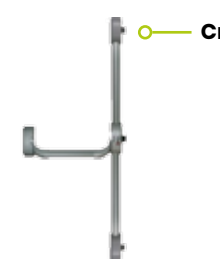

Cross Bar

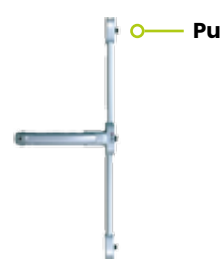

Push Bar

#### Module extérieur



À béquille et cylindre



À bouton et cylindre

**Crémone pompier**  
encastée à poignée tournante





ALUMINIUM

# Ligne Technique

Mise en œuvre

## Porte 1 vantail

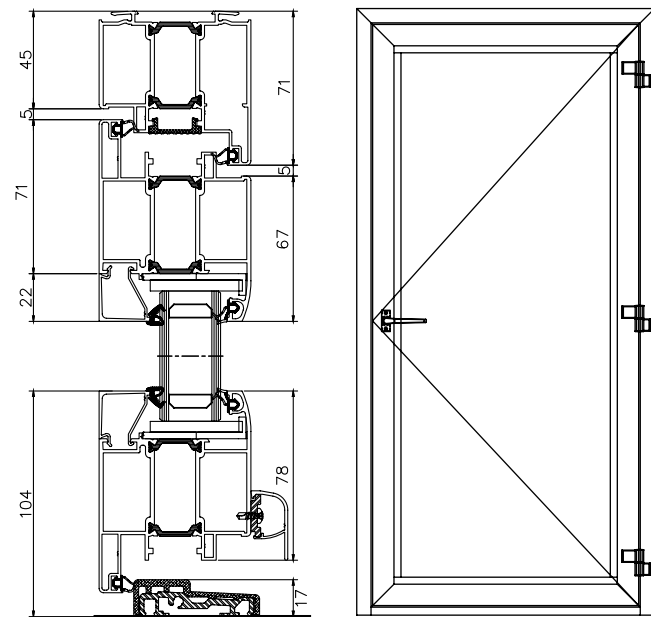

Coupe verticale

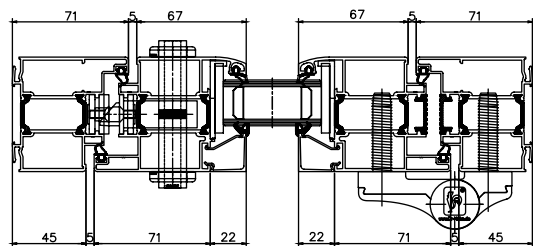

Coupe horizontale

## Porte 1 vantail avec tierce (ouverture à l'anglaise)

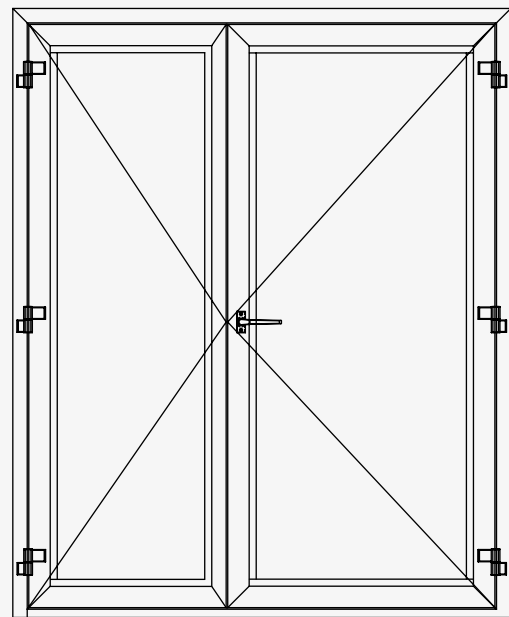

Coupe horizontale

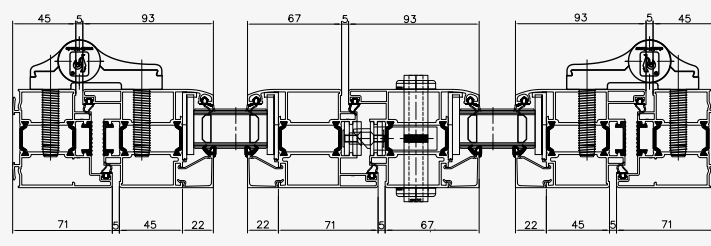

## Porte 1 vantail avec tierce et imposte

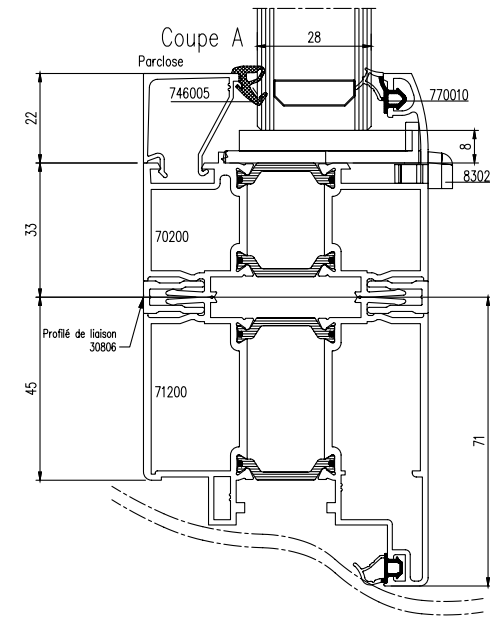

Coupe verticale imposte dormant (Coupe A)

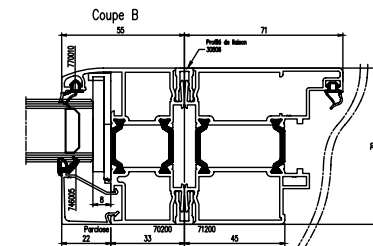

Coupe horizontale fixe latéral / dormant (Coupe B)

